



HOT AIR POPCORN MAKER

Model No. PC-490R



Operating and Safety Instructions

FOR INDOOR HOUSEHOLD USE ONLY

IMPORTANT SAFEGUARDS

When using this or any other electrical appliance, always follow these basic safety precautions, especially when children are present.



READ ALL INSTRUCTIONS BEFORE USE

⚠ WARNING-To reduce the risk of fire, electric shock, serious personal injury and property damage please note the following:

- This appliance is not intended for use by children. Keep the appliance out of the reach of children and pets. Extra caution is necessary when using this appliance near children.
- Always ensure the product is unplugged from the electrical outlet and allowed to cool before assembling, disassembling, relocating, or cleaning it.
- **Do not leave the appliance unattended while it is in use. Always unplug the appliance from the electrical outlet when not in use.**
- Do not immerse or expose the Base, Power Cord, or Plug of this appliance in water or other liquids.
- Do not touch hot surfaces. Use protective oven mitts or gloves when removing the Lid or handling hot containers to avoid burns or personal injury.
- This appliance generates heat and steam during use. Please take the proper precautions to avoid burns, fire, and personal or property damage.
- Do not use attachments not recommended or sold by the Manufacturer as it may cause fire, electric shock or injury. Attachments, when furnished, may become hot during use. Allow any attachments to cool before handling them.
- Do not place appliance on or near a hot gas or electric burner, in a heated oven, or other heated surfaces.
- Use extreme caution when moving an appliance containing food or liquids.
- Use the product in a well-ventilated area. Keep at least 4-6 inches of space on all sides of the product to allow adequate air circulation.
- Use appliance on a table or sturdy flat surface.
- Keep the appliance away from curtains, wall coverings, clothing, dishtowels, or other flammable materials.
- Do not plug or unplug the appliance from the electrical outlet with a wet hand.
- This appliance is intended solely for non-commercial, non-industrial, household use in cooking of food for human consumption; do not use the product outdoors or for any other purpose.
- Do not operate the appliance empty.
- Do not let cord hang over edge of table or counter where it may be tripped over or pulled. Do not allow cord to touch hot surfaces.

- Do not operate the appliance if it has a damaged power cord or plug, if wires are exposed. If it malfunctions, if it is dropped or damaged, or if the motor housing is dropped in or exposed to water.
- This appliance has no user-serviceable parts.
- Do not attempt to examine or repair this appliance yourself. Only qualified service personnel should perform any servicing. Take the appliance to the appliance repair shop of your choice for inspection and repair.
- Do not put any stress on the power cord where it connects to the appliance, as the power cord could fray and break.

SPECIAL INSTRUCTIONS:

A short power supply cord is provided to reduce the risk of becoming entangled in or tripping over a longer cord. An extension cord is not recommended for use with this product, but if one must be used:

- The marked electrical rating must be at least as great as that of the product.
- If the product is of a 3-prong grounding type, the extension cord must be a grounding-type 3-wire cord.
- Arrange the extension cord so that it will not drape over the countertop or tabletop where it can be tripped over or pulled.

WARNING: This product is equipped with a polarized plug (one blade is wider than the other blade) to reduce the risk of electrical shock. This is a safety feature. The plug will fit into a polarized outlet only one way. If you are unable to insert the plug into the electrical outlet, try reversing the plug. If the plug still does not fit, contact a qualified electrician. Never use the plug with an extension cord unless you can fully insert the plug into the extension cord. Do not alter the plug. Do not attempt to defeat the safety purpose of the polarized plug.



Before First Use

IMPORTANT: Please check all packaging material carefully before discarding as there may be accessory parts contained within the packaging material.

WARNING: Do not allow children to operate this appliance, it is NOT a toy.

- Before your first use you may wash the Measuring Scoop, Lid, and Popper cover using warm water and non-abrasive dish soap.
- The Inner popper can be cleaned using a lightly damp cloth (Making sure water does NOT enter the Hot Air Chambers).
- Dry all parts thoroughly and assemble.

**SAVE THESE INSTRUCTIONS
FOR FUTURE REFERENCE**

Parts:



Using Your Hot Air Popcorn Maker:

WARNING: Avoid contact with hot surfaces.

1. Place the Motor Base on a clean, flat surface.
2. Measure out 80g. max of Popcorn Kernels and add them to the Inner Hot Air Chamber.
80 g. renders about 6-8 cups of Popcorn per batch.

CAUTION: Do not overfill the product or operate it when empty. **DO NOT** add oil to the Inner Popper, Popcorn is cooked using Hot Air.

3. Place the Bowl and secure in place, making sure the lineup "tabs".
4. Place the Popper Cover on top, securing into the serving bowl as shown below.

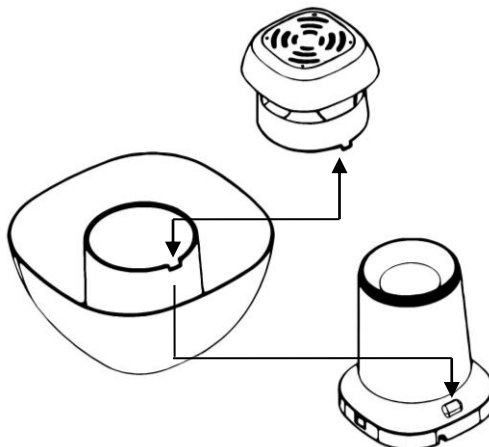

5. Connect Plug to the nearest 120 V AC electrical outlet and Turn the Power Switch to the “I” position to begin the popping cycle.

Attention: First use may cause a slight odor or small smoking upon heating, it is normal. This is a result of the heating element chemical reaction. It quickly goes away.

6. Popping times vary from 2-3 minutes from when the first kernel has popped.

Note: Keep hands away from the Popping Chute as HOT un-popped kernels can occasionally be thrown out of the Inner Popping base and miss the bowl. Use a napkin or allow these kernels to cool before picking them up.

7. Once the batch of popcorn has finished turn the Power Switch back to the “O” position to turn it off and unplug the unit from the electric outlet.
8. Make sure all popping has stopped before removing cover.

DO NOT ADD BUTTER INTO THE HOT AIR INNER POPPER

9. Make sure the Inner Popper is empty before making more batches. Carefully turn the unit upside down over a trash bin to empty any kernels or bits that were left behind.

Cleaning Your Popcorn Maker:

WARNING: Always unplug the product and allow it to cool before cleaning or storing it.

NOTICE: Never immerse the motor base, plug or cord in water or any other liquid.

- Cover and Bowl can be washed with a soft sponge and nonabrasive soap.
- Rinse thoroughly and dry. Reassemble and store.
- The Inner Popping base may be wiped with a damp cloth making sure water does not enter the hot air chamber. Dry all parts thoroughly.

NOTE: NEVER IMMERGE THE BASE

- Assemble all parts to avoid losing pieces.
- Store in a cool, dry place. Away from reach of children.

Popping Hints/Recipes:

- Yellow popcorn kernels usually pop larger than white kernels.
- Store popcorn in a tightly sealed container in your pantry. Do not freeze or store popcorn kernels in the refrigerator as this can dry out the kernels and change the popping results.
- Do not overfill the Popping Chute as this can cause overheating, smoking or burnt corn. The unit may shut off if it over heats. If overheating occurs unplug the unit from the electrical outlet, remove cover and empty contents of the Inner Popper. Allow the popper to cool for 15 minutes before restarting.
- Premium popcorn yields larger batches.

Popcorn made with Hot Air is a great Low Calorie Snack.

Here are some great alternatives to Butter and Salt to boost flavor. Add 1 Tablespoon of any of the following and toss well to coat your freshly made Popcorn:

- Mini Dark Chocolate Chips or Mini Marshmallows • Grated Parmesan Cheese • Balsamic Vinegar • Sriracha Hot Sauce • Curry Powder and Olive Oil • Lemon Pepper and Olive Oil

ONE-YEAR LIMITED WARRANTY

FOR ONE YEAR FROM THE DATE OF PURCHASE, WHEN THIS APPLIANCE IS OPERATED AND MAINTAINED PER INSTRUCTIONS FURNISHED WITH THE PRODUCT, BRENTWOOD APPLIANCES, INC. WILL REPLACE THE PRODUCT WITH AN EQUIVALENT UNIT OR A NEW UNIT, SOLELY AT OUR OPTION.

TO OBTAIN WARRANTY SERVICE AND TROUBLESHOOTING INFORMATION:

Call Customer Service at 1-888-903-0060 in the U.S.

BRENTWOOD will not pay for:

1. Service calls to correct the installation of your appliance, to instruct you how to use your appliance, to replace house fuses or correct house wiring, or to replace light bulbs.
2. Repairs when your appliance is used in other than normal, single-family household use.
3. Pickup and delivery
4. Damage resulting from accident, alteration, misuse, abuse, fire, flood, improper installation, acts of God, or use of products not approved by Brentwood Appliances.
5. Repairs to parts or systems resulting from unauthorized modifications made to the appliance.
6. Service or warranty support for units located and/or operated outside the United States.

NO WARRANTIES, WHETHER EXPRESS OR IMPLIED, INCLUDING BUT NOT LIMITED TO, ANY IMPLIED WARRANTIES OF MERCHANTABILITY FOR A PURPOSE, OTHER THAN THOSE EXPRESSLY DESCRIBED ABOVE SHALL APPLY. MANUFACTURER FURTHER DISCLAIMS ALL WARRANTIES AFTER THE EXPRESS WARRANTY PERIOD STATED ABOVE. NO OTHER EXPRESS PRODUCTS SHALL BE BINDING ON BRENTWOOD APPLIANCES, INC. REPAIR OR REPLACEMENT IS THE EXCLUSIVE REMEDY OF THE CONSUMER. BRENTWOOD APPLIANCES, INC. SHALL NOT BE LIABLE FOR ANY INCIDENTAL OR CONSEQUENTIAL DAMAGES CAUSED BY THE USE, MISUSE OR INABILITY TO USE THE PRODUCT. NOT WITHSTANDING THE FOREGOING CONSUMERS RECOVERY AGAINST BRENTWOOD SHALL NOT EXCEED THE PURCHASE PRICE OF THE PRODUCT SOLD BY BRENTWOOD. THIS WARRANTY SHALL NOT EXTEND TO ANYONE OTHER THAN THE ORIGINAL CONSUMER WHO PURCHASED THE PRODUCT AND IS NOT TRANSFERABLE.

Some states or provinces do not allow the exclusion or limitation of incidental or consequential damage or allow limitations on warranties, so limitation or exclusions may not apply to you. This warranty gives you specific legal rights, and you may have other rights that vary from state to province. **Outside the 50 United States, this warranty does not apply. Contact your authorized Brentwood Dealer to determine if another warranty applies.**

Keep this Warranty and your sales slip together for future references. You must provide proof of purchase for in-warranty service.

Write down the following information about your appliance to better help you obtain assistance or service if you ever need it. You will need to know your complete model number and serial number. You can find this information on the model and number label / plate.

CUSTOMER RECORD

Date of Purchase _____ Store/Dealer _____

Model No.: _____ Serial No.: _____



MAQUINA DE PALOMITAS DE AIRE CALIENTE

Model No. PC-490R



Instrucciones de Operación y Seguridad

-SOLO PARA USO DOMESTICO -

MEDIDAS DE SEGURIDAD IMPORTANTES

Al usar este o cualquier otro electrodoméstico, siga las precauciones básicas de seguridad, especialmente cuando niños están presentes.



LEA TODAS LAS INSTRUCCIONES ANTES DE USAR

⚠️ ADVERTENCIA- Para reducir el riesgo de incendio, choque eléctrico, lesiones personales graves y daños a la propiedad, por favor tenga en cuenta lo siguiente:

- Este producto no está destinado para su uso por los niños. Mantenga el producto fuera del alcance de los niños y las mascotas. Precaución adicional es necesario cuando se utiliza este aparato cerca de niños.
- Asegúrese siempre de que el producto está desenchufado de la toma de corriente y se deja enfriar antes de montar, desmontar, trasladar o limpiar.
- No deje el producto desatendido mientras está en uso. Siempre desenchufe el producto de la toma de corriente cuando no esté en uso.
- No sumerja la base, el cable de alimentación o el enchufe de este producto ni exponga el cable o el enchufe al agua u otros líquidos.
- No toque las superficies calientes. Use las asas o las perillas al manipular el producto. Utilice guantes de horno protectores o guantes al retirar la tapa o la manipulación de contenedores calientes para evitar quemaduras o lesiones personales.
- Este aparato genera calor y vapor de agua durante su uso. Por favor, tome las debidas precauciones para evitar quemaduras, incendios y daños personales o materiales.
- No utilice accesorios no recomendados o vendidos por el fabricante del producto. Adjuntos, cuando amueblada, pueden calentarse durante el uso. Permita que los productos s que se enfríen antes de manipularlos.
- No coloque electrodoméstico sobre o cerca de una hornilla de gas o eléctrica, en un horno caliente, u otras superficies calientes.
- Tenga mucho cuidado cuando mueva un aparato que contiene alimentos, agua u otros líquidos.
- Utilice el producto en un área bien ventilada. Mantenga por lo menos 4-6 pulgadas de espacio en todos los lados del producto para permitir la circulación de aire adecuada.
- Utilizar aparato sobre una mesa o superficie plana.
- Mantenga el producto lejos de cortinas, revestimientos de paredes, ropa, paños de cocina, u otros materiales inflamables.
- No enchufe ni desenchufe el producto de la toma de corriente con las manos mojadas.
- Este producto está destinado exclusivamente para el uso no comercial, no industrial, hogar de cocción de los alimentos para el consumo humano, no use el producto en exteriores o para cualquier otro propósito.
- No utilice el producto vacío.
- No permita que el cable cuelgue del borde de la mesa o mostrador donde se puede tropezar con él ni tirar. No permita que el cable toque superficies calientes.

- No utilice el producto si tiene un cable de alimentación dañado o cortado o el enchufe, si los cables están expuestos, en caso de mal funcionamiento, si se ha caído o dañado, o si la armadura del motor se ha caído o este expuesto al agua.
- Este producto no tiene piezas que el usuario pueda reparar.
- No trate de examinar o reparar este producto usted mismo. Sólo el personal de servicio cualificado realice reparaciones, lleve el producto a la tienda de reparación de electrodomésticos de su elección para su inspección y reparación.
- No ponga presión sobre el cable de alimentación que se conecta al producto, ya que el cable de alimentación podría desgastarse y se rompa.

INSTRUCCIONES ESPECIALES:

Un cable de suministro eléctrico corto para reducir el riesgo de enredarse o tropezarse con un cable más largo. Un cable de extensión no se recomienda para su uso con este producto, pero si se debe utilizar:

- El voltaje eléctrico debe ser al menos tan grande como la del producto
- Si el producto es de un tipo de conexión a tierra de 3 patas, el cable de extensión debe ser un cable de toma de tierra de 3 hilos
- Organice el cable de extensión de manera que no cuelgue del mostrador o de la mesa donde alguien se pueda tropezar con él ni tirar.

ADVERTENCIA: Este producto está equipado con un enchufe polarizado (una pata es más ancha que la otra) para reducir el riesgo de descarga eléctrica. Esta es una característica de seguridad. El enchufe encajará en un tomacorriente polarizado de una sola manera. Si no puede insertar el enchufe en la toma de corriente, intente invertir el enchufe. Si aún así no encaja, comuníquese con un electricista calificado. No utilice nunca el enchufe con un cable de extensión a menos que pueda insertar completamente el enchufe en el cable de extensión. No altere el enchufe. No intente anular la característica de seguridad del enchufe polarizado.



Antes del Primer Uso:

IMPORTANTE: Por favor, revise todo el material de empaque con cuidado antes de tirar ya que puede haber partes accesorias contenidas en el material de empaque.

ADVERTENCIA: No permita que los niños utilicen este electrodoméstico, no es un juguete.

- Antes de su primer uso lave la cuchara de medir, tapa, y cubierta usando agua tibia con jabón y un paño no abrasivo.
- Lo interior de aire caliente puede ser limpiado con un paño ligeramente húmedo. (Asegúrese que el agua no entre adentro del motor de aire caliente).
- Seque bien todas las piezas y monte.

**GUARDE ESTAS INSTRUCCIONES
COMO REFERENCIA**

Parts:



Como Usar su Máquina de Palomitas:

ADVERTENCIA: Evite el contacto con las superficies calientes.

1. Coloque la base del motor sobre una superficie limpia y plana.
2. Mida 80g. máximo de granos de palomitas de maíz y agregarlos a la cámara de aire caliente interior. 80 g. rinde alrededor de 6-8 tazas de palomitas de maíz por lote.

PRECAUCIÓN: No llene demasiado el producto ni lo opere cuando esté vacío. NO agregue aceite al Popper interno, Popcorn se cocina con aire caliente.

3. Coloque el tazón y asegúrelo en su lugar, asegurándose de que la alineación tenga "pestañas".
4. Coloque la tapa de Popper en la parte superior, asegurándola en el tazón de servir como se muestra a continuación.

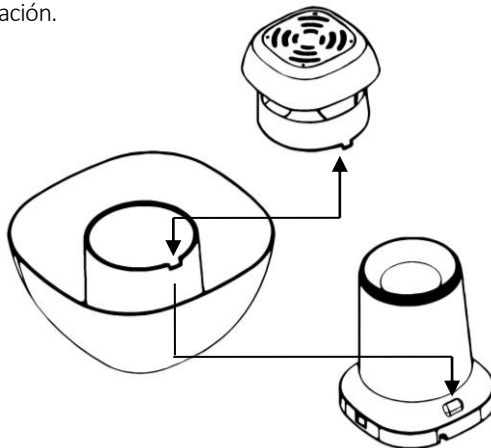

5. Conecte el enchufe al enchufe eléctrico más cercano y ponga el botón de encendido en la posición “I” para comenzar el ciclo de cocción.

Atención: *El primer uso puede causar un ligero olor o pequeño humo ya que el aparato se calienta. Esto es normal y es resultado de la reacción química de calentamiento.*

Rápidamente se va.

6. Tiempos de cocción varían de 2-3 minutos desde que el primer maíz ha aparecido.

Nota: Mantenga las manos alejadas de la abertura de la cubierta ya que granos de maíz calientes pueden ocasionalmente ser expulsados de la base interior. Use una servilleta o permitan que estos granos se enfríen antes de recogerlos.

7. Una vez que el lote de palomitas de maíz ha terminado, apague la máquina de palomitas poniendo el botón de encendido en “O”. Desenchufe el enchufe de la toma de corriente.

8. Asegúrese de que todas las palomitas de maíz hayan dejado de reventar antes de quitar la cubierta de calentamiento.

NO AGREGAR LA MANTEQUILLA EN EL MOTOR INTERIOR DE AIRE CALIENTE

9. Asegúrese de que el motor interior de aire caliente está vacío antes de cocinar más lotes de palomitas. Cuidadosamente invierta la máquina de palomitas sobre un cesto de basura para tirar las piezas de maíz que quedaron adentro.

Como Limpiar su Máquina de Palomitas:

ADVERTENCIA: Siempre desconecte el producto y deje que se enfríe antes de limpiarlo o guardarlo.

NOTA: Nunca sumerja la base, cuerda, o enchufe en agua u otro líquido.

- La tapa y el tazón se pueden lavar con una esponja suave y jabones no abrasivos. Seque bien todas las partes. Monte de Nuevo y guarde.
- Para limpiar el cuerpo del motor utilice un paño no abrasivo húmedo para limpiar las superficies y seque bien.

NOTA: NUNCA SUMERJA LA BASE

- Monte todas las partes para evitar pérdida de piezas.
- Guarde el aparato en un lugar fresco y seco, lejos de los niños y las o los lugares que puede representar una amenaza.

Concejos/ Recetas:

- Granos de maíz Amarillo usualmente explotan más grandes que maíz blanco.
- Guarde maíz de palomitas en un recipiente bien cerrado en su despensas. No congele o ponga maíz de palomitas en el refrigerador ya que pueden secar el maíz y cambiar los resultados de cocción.
- No llene en exceso el motor interior de aire caliente ya que puede causar la máquina de palomitas a sobre calentarse y quemar las palomitas. La máquina de palomitas puede apagarse si se sobre calienta. Si esto sucede desconecte la máquina de la electricidad y deje que se enfríe por 15 minutos antes de continuar.
- La calidad de maíz importa en mejor calidad de palomitas.



ÉCLATEUR DE MAÏS À AIR CHAUD

Model No. PC-490R



Consignes de sécurité et de fonctionnement

POUR USAGE DOMESTIQUE INTÉRIEUR SEULEMENT

IMPORTANTES MESURES DE SÉCURITÉ

Lorsque vous utilisez cet appareil ou tout autre appareil électrique, suivez toujours ces précautions de base, surtout en présence d'enfants.



LISEZ TOUTES LES INSTRUCTIONS AVANT USAGE

⚠️ AVERTISSEMENT- Pour réduire le risque d'incendie, d'électrocution, de blessures graves ou de dommages matériels, veuillez noter ce qui suit:

- Ce produit n'est pas destiné à être utilisé par des enfants. Gardez-le hors de la portée des enfants et des animaux. Redoublez de prudence lorsque vous utilisez cet appareil à proximité d'enfants.
- Assurez-vous que l'appareil est débranché de la prise murale et laissez-le refroidir avant de l'assembler, le démonter, le déplacer ou le nettoyer.
- Ne laissez pas l'appareil sans surveillance lorsqu'il fonctionne. Débranchez-le toujours s'il n'est pas utilisé.
- N'immergez pas et n'exposez pas la base de l'appareil, le cordon d'alimentation ou la fiche à l'eau ou tout autre liquide.
- Ne touchez pas les surfaces chaudes. Utilisez les poignées pour manipuler l'appareil. Pour éviter les brûlures ou blessures, servez-vous de gants de cuisine ou maniques pour retirer le couvercle ou manipuler le contenant chaud.
- Cet appareil génère de la chaleur et de la vapeur lorsqu'il est en marche. Pour éviter le risque de brûlures, d'incendie, de dommages matériels ou de blessures, usez de prudence lorsque vous l'utilisez.
- N'utilisez pas d'accessoires non recommandés ou vendus par le fabricant. Les accessoires fournis peuvent devenir très chauds durant l'usage. Laissez-les refroidir avant de les manipuler, les assembler ou les démonter ou avant le rangement.
- Ne placez pas l'appareil sur ou près d'un élément à gaz ou électrique, dans un four chaud ou sur toute autre surface chauffée.
- Soyez extrêmement prudent lorsque vous déplacez un appareil contenant des aliments ou des liquides.
- Utilisez ce produit dans un endroit bien aéré. Afin de permettre une circulation d'air adéquate, laissez au moins 4-6 pouces (10-15 cm) d'espace tout autour de l'appareil.
- Utilisez cet appareil sur une table ou une surface plane.
- Gardez l'appareil loin des rideaux, tentures, vêtements, linges à vaisselle ou autres matériaux inflammables.
- Ne branchez ni débranchez l'appareil avec les mains mouillées.
- Ce produit n'est pas destiné à un usage commercial ou industriel, mais uniquement à un usage domestique, pour la consommation d'aliments. N'utilisez pas l'appareil à l'extérieur ou à d'autres fins que celles prévues.
- Ne faites pas fonctionner cet appareil sans aliments.

- Ne laissez pas le cordon d'alimentation pendre d'une table ou d'un comptoir où l'on pourrait s'y suspendre ou trébucher. Assurez-vous que le cordon ne touche pas des surfaces chaudes.
- Ne faites pas fonctionner l'appareil si le cordon d'alimentation ou la fiche sont endommagés ou coupés, si les fils sont à découvert, si l'appareil fonctionne mal, a subi une chute ou est endommagé, ou si le socle motorisé est tombé par terre ou a été exposé à l'eau.
- Cet appareil ne contient aucune pièce réparable par l'utilisateur.
- Ne tentez pas d'examiner ou de réparer cet appareil vous-même. Seul un technicien qualifié doit effectuer les réparations. Apportez l'appareil à l'atelier de réparation de votre choix pour le faire vérifier ou réparer.
- N'exercez aucune pression sur le cordon d'alimentation là où il se connecte à l'appareil, car il pourrait s'effiloche ou se briser.

RECOMMANDATIONS ADDITIONNELLES:

Un court cordon d'alimentation est fourni afin de réduire les risques de s'enchevêtrer ou de trébucher dans un cordon plus long. L'utilisation d'une rallonge n'est pas recommandée avec ce produit, mais si elle doit être utilisée :

- La puissance nominale indiquée sur la corde doit être au moins aussi grande que celle de l'appareil;
- Si le cordon de l'appareil est relié à la terre à 3 fils, la corde de rallonge doit aussi être reliée à la terre à 3 fils.
- Installer la rallonge de façon à ce qu'elle ne pende pas du comptoir ou de la table où l'on pourrait s'y accrocher ou trébucher.

AVERTISSEMENT: Cet appareil est muni d'une fiche d'alimentation polarisée (une broche est plus large que l'autre). Il s'agit là d'une mesure de sécurité. Pour réduire le risque d'électrocution, la fiche doit être insérée d'une seule façon dans une prise de courant polarisée. Si le branchement n'est pas complet, inversez la fiche. Si la fiche ne s'insère toujours pas, contactez un électricien qualifié. N'utilisez jamais la fiche avec une rallonge, à moins de pouvoir l'insérer parfaitement dans la rallonge. Ne tentez pas de modifier la fiche polarisée et respectez à la lettre cette mesure de sécurité.

Avant la première utilisation

IMPORTANT: Vérifiez attentivement tout le matériel d'emballage avant de le jeter et assurez-vous qu'aucune pièce ou accessoire n'est resté à l'intérieur.

AVERTISSEMENT: Ne laissez pas les enfants utiliser l'appareil – ceci n'est PAS un jouet.

- Avant la première utilisation, lavez le bouchon doseur, le couvercle et la chambre d'éclatement à l'eau chaude avec un détergent à vaisselle non abrasif.
- La chambre d'éclatement peut être nettoyée avec un chiffon légèrement humide (en vous assurant que l'eau N'ENTRE PAS à l'intérieur).
- Séchez toutes les pièces soigneusement et assemblez l'appareil.

**CONSERVEZ CES INSTRUCTIONS
À TITRE DE RÉFÉRENCE**

Pièces :

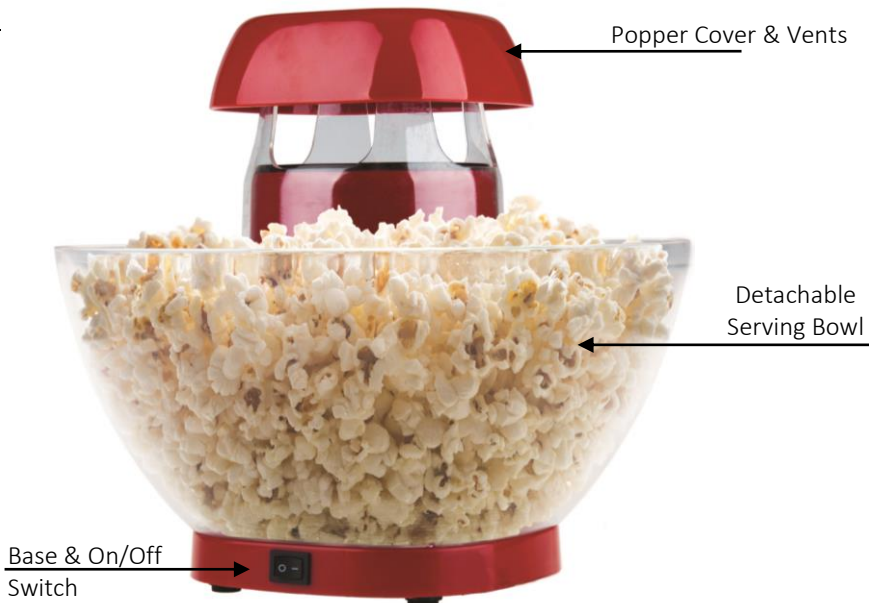

Utilisation de votre éclateur de maïs à air chaud :

AVERTISSEMENT: Évitez tout contact avec les surfaces chaudes.

1. Placez la base du moteur sur une surface propre et plane.
2. Mesurer 80g. max de Popcorn Kernels et les ajouter à la chambre à air chaud intérieure. 80 g. rend environ 6-8 tasses de maïs soufflé par lot.

ATTENTION: Ne pas trop remplir le produit et ne pas l'utiliser lorsqu'il est vide.

N'ajoutez PAS d'huile à l'intérieur du Popper, le Popcorn est cuit avec de l'air chaud.

3. Placez le bol et fixez-le en place en vous assurant que les languettes sont bien alignées.
4. Placez le couvercle Popper sur le dessus, en le fixant dans le bol de service comme indiqué ci-dessous.

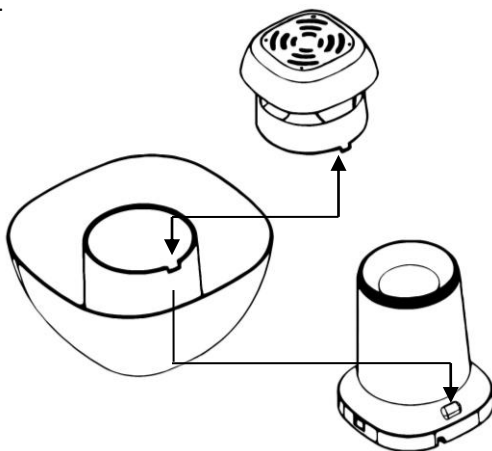

5. Branchez l'appareil dans une prise de courant AC standard de 120V à proximité et tournez l'interrupteur à la position "I" pour amorcer le cycle d'éclatement.

Attention : Une légère odeur ou un peu de fumée peuvent se dégager de l'appareil lors de la première utilisation. Cela est normal et est causé par la réaction chimique des éléments chauffants. Le tout se résorbera rapidement.

6. La durée d'éclatement varie entre 2-3 minutes à compter du moment où les premiers grains commencent à éclater.

Note: Gardez les mains éloignées de la goulotte, car des grains CHAUDS non éclatés peuvent à l'occasion être expulsés de la chambre d'éclatement au lieu d'aller dans le bol. Retirez ces grains à l'aide d'une serviette de papier et laissez-les refroidir avant de les retirer.

7. Une fois la quantité de maïs éclatée, éteignez l'appareil en tournant l'interrupteur à la position "O" et débranchez-le de la prise murale.

8. Assurez-vous que le cycle d'éclatement est complètement terminé avant de retirer le couvercle.

9. Assurez-vous que la chambre d'éclatement est vide avant de cuire une autre quantité de maïs. Pour ce faire, renversez délicatement l'appareil au-dessus d'une poubelle pour le vider et retirer les grains ou résidus de maïs pouvant être restés à l'intérieur.

Nettoyage de votre éclateur de maïs à air chaud:

AVERTISSEMENT: Débranchez toujours l'appareil et laissez-le refroidir avant de le nettoyer ou le ranger. **AVIS:** N'immergez jamais le socle motorisé, la fiche ou le cordon d'alimentation dans l'eau ou tout autre liquide.

- Le couvercle et le bol de service peuvent être lavés avec une éponge douce et un détergent non abrasif.
- Rincez et séchez soigneusement. Réassemblez et rangez.
- La chambre d'éclatement peut être essuyée avec un chiffon doux, en vous assurant que l'eau n'entre pas à l'intérieur. Séchez à fond toutes les pièces.

NOTE: NE JAMAIS IMMERGER LE SOCLE MOTORISÉ

- Assemblez toutes les pièces pour éviter de les égarer.
- Rangez dans un endroit frais et sec, et loin de la portée des enfants.

Trucs pratiques/recettes:

- Les grains de maïs jaunes sont normalement plus gros que les grains blancs, une fois éclatés.
- Gardez les grains de maïs dans un contenant hermétique dans votre armoire. Ne les mettez pas au réfrigérateur ni au congélateur, car ils pourraient s'assécher et ne pas donner les résultats escomptés.
- Ne surchargez pas la goulotte d'éclatement, car cela pourrait faire surchauffer, fumer ou brûler le maïs. En cas de surchauffe, l'appareil pourrait s'éteindre. Dans ce cas, débranchez-le, retirez le couvercle et videz le contenu de la chambre d'éclatement. Laissez l'appareil refroidir 15 minutes avant de reprendre l'opération.
- Des grains de qualité donneront de plus grandes quantités de maïs soufflé.