



## Frozen Drink Maker

Máquina para preparar batidos de 2 velocidades

Machine pour lait fouetté à 2 vitesses

Model No.: TS-1425BL



### Operating and Safety Instructions

*Instrucciones de Seguridad / Consignes de sécurité et de fonctionnement*

**FOR INDOOR HOUSEHOLD USE ONLY**

*SOLO PARA USO DOMESTICO / POUR USAGE DOMESTIQUE*

*INTÉRIEUR SEULEMENT*

# IMPORTANT SAFEGUARDS

When using this or any other electrical appliance, always follow these basic safety precautions, especially when children are present.



## READ ALL INSTRUCTIONS BEFORE USE

**⚠️ WARNING**—To reduce the risk of fire, electric shock, serious personal injury and property damage please note the following:

- This appliance is not intended for use by children. Keep the appliance out of the reach of children and pets. Extra caution is necessary when using this appliance near children.
- Always ensure the appliance is unplugged from the electrical outlet and allowed to cool before assembling, disassembling, relocating, or cleaning it.
- **Do not leave the appliance unattended while it is in use. Always unplug the appliance from the electrical outlet when not in use.**
- Do not immerse or expose the Base, Power Cord, or Plug of this appliance in water or other liquids.
- Do not use attachments not recommended or sold by the Manufacturer.
- Do not place appliance on or near a hot gas or electric burner, in a heated oven, or other heated surfaces.
- Use the product in a well-ventilated area. Keep at least 4-6 inches of space on all sides of the product to allow adequate air circulation.
- Use appliance on a table or sturdy flat surface. Keep the appliance away from curtains, wall coverings, clothing, dishtowels, or other flammable materials.
- Do not plug or unplug the appliance from the electrical outlet with a wet hand.
- This appliance is intended solely for non-commercial, non-industrial, household use in cooking of food for human consumption; do not use the product outdoors or for any other purpose.
- Do not operate the appliance empty.
- Do not let cord hang over edge of table or counter where it may be tripped over or pulled. Do not allow cord to touch hot surfaces.
- Do not operate the appliance if it has a damaged power cord or plug, if wires are exposed, if it malfunctions, if it is dropped or damaged, or if the motor housing is exposed to water.
- This appliance has no user-serviceable parts. Do not attempt to examine or repair this appliance yourself. Only qualified service personnel should perform any servicing.
- Do not put any stress on the power cord where it connects to the appliance, as the power cord could fray and break.

**SPECIAL INSTRUCTIONS:** A short power supply cord is provided to reduce the risk of becoming entangled in or tripping over a longer cord. An extension cord is not recommended for use with this product, but if one must be used:

- The marked electrical rating must be at least as great as that of the product.
- Arrange the extension cord so that it will not drape over the countertop or tabletop where it can be tripped over or pulled.

**WARNING:** This product is equipped with a polarized plug (one blade is wider than the other blade) to reduce the risk of electrical shock. This is a safety feature. The plug will fit into a polarized outlet only one way. If you are unable to insert the plug into the electrical outlet, try reversing the plug. If the plug still does not fit, contact a qualified electrician. Never use the plug with an extension cord unless you can fully insert the plug into the extension cord. Do not alter the plug. Do not attempt to defeat the safety purpose of the polarized plug



**Before First Use:**

**IMPORTANT:** Please check all packaging material carefully before discarding as there may be accessory parts contained within the packaging material.

**Before** your first use, wash the pitcher using warm soapy water. Rinse thoroughly and dry before assembling Shake Mixer.

**Parts:**

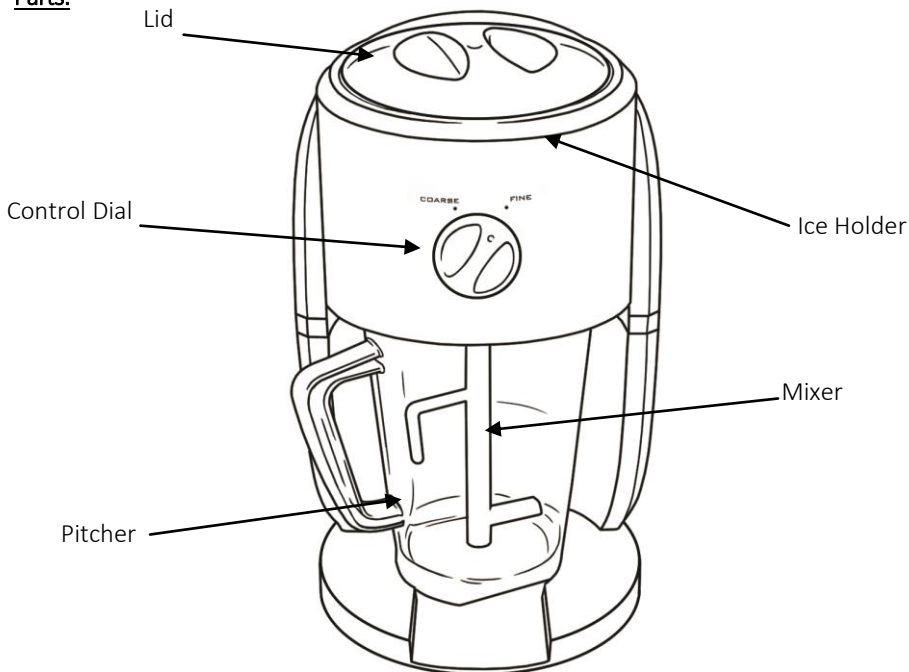

**SAVE THESE INSTRUCTIONS  
FOR FUTURE REFERENCE**

## **Before First Use**

**IMPORTANT:** Please check all packaging material carefully before discarding as there may be accessory parts contained within the packaging material.

## **Operation:**

1. Before first use, wipe down all surfaces with a damp cloth and dry.
2. Place Ice Holder in Main body and ensure it is seated on the shaft.

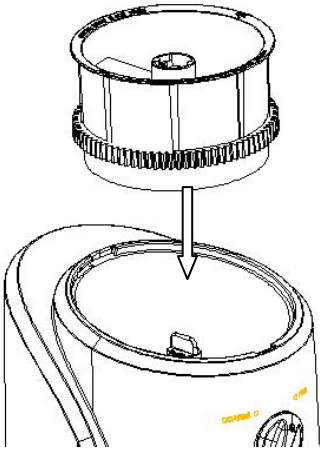

3. Twist the shaft in direction of arrow to lock into position.
4. Place the Mixing Paddle in Pitcher. If desired, add ingredients then insert Pitcher into machine. Turn clockwise to lock into place.
5. Use the selector knob to choose your desired setting.
6. Place the lid onto the machine, ensuring that the pegs with fit into grooves and align with the small arrow on the top of the Cover
7. Turn the Cover counterclockwise, as shown, to turn on.

Attention: First use may cause a slight odor or small smoking upon heating, it is normal. This is a result of the heating element chemical reaction. It quickly goes away.

8. Turn Lid clockwise to stop. To remove Bowl, turn counterclockwise, slide out and serve.

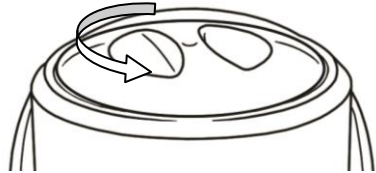

## **Cleaning:**

- Before cleaning please remove the power cord from the socket.
- Do not immerse the housing with motor in water. Do not use any abrasive detergents.
- Please only use a damp to clean the outside of the housing.

**NOTE: NEVER IMMERSE IN WATER. DO NOT PUT IN DISHWASHER.**

- Components that have come into contact with food can be cleaned in soapy water.
- Allow the parts to dry thoroughly before reassembling the device.
- Store in a cool, dry place. Away from reach of children.

## ONE YEAR LIMITED WARRANTY

 Write down the following information about your appliance to better help you obtain assistance or service if you ever need it.

### CUSTOMER RECORD

Date of Purchase \_\_\_\_\_ Store/Dealer \_\_\_\_\_

Model/Item No: \_\_\_\_\_

**THIS WARRANTY APPLIES TO PRODUCTS PURCHASED AND USED IN THE U.S. ONLY.** This is the only express warranty for this product and is in lieu of any other warranty or condition. This product is warranted to be free from defects in material and workmanship for a period of one (1) year from the date of original purchase. During this period, your exclusive remedy is repair or replacement of this product, at our option; however, you are responsible for all costs associated with returning the product to us and our returning a product or component under this warranty to you. If the product or component is no longer available, we will replace with a similar one of equal or greater value. This warranty does not cover glass, filters, wear from normal use, use not in conformity with the printed directions, or damage to the product resulting from accident, alteration, abuse, or misuse.

 **THIS WARRANTY EXTENDS ONLY TO THE ORIGINAL CONSUMER PURCHASER. KEEP THE ORIGINAL SALES RECEIPT, AS PROOF OF PURCHASE IS REQUIRED TO MAKE A WARRANTY CLAIM.**

This warranty is void if the product is used for other than single-family household use or subjected to any voltage and waveform other than that specified on the rating label (E.G., 120V~60Hz). We exclude all claims for special, incidental, and consequential damages caused by breach of express or implied warranty. All liability is limited to the amount of the purchase price. Every implied warranty, including any statutory warranty or condition of merchantability or fitness for a particular purpose, is disclaimed except to the extent prohibited by law, in which case such warranty or condition is limited to the duration of this written warranty. This warranty gives you specific legal rights. You may have other legal rights that vary depending on where you live. Some states do not allow limitations on implied warranties or special, incidental, or consequential damages, so the foregoing limitations may not apply to you. To make a warranty claim do not return this appliance to the store.

### **TO OBTAIN WARRANTY SERVICE AND/OR TROUBLESHOOTING INFORMATION:**

 Call Customer Service at 1-888-903-0060 in the U.S.

 Monday through Friday: 9:00am – 5:00pm PST.

 Email at [info@brentwoodus.com](mailto:info@brentwoodus.com)

 Go online at [www.brentwoodus.com](http://www.brentwoodus.com)

## MEDIDAS DE SEGURIDAD IMPORTANTES

Al usar este o cualquier otro electrodoméstico, siga siempre las precauciones básicas de seguridad, especialmente cuando los niños están presentes.



### LEA TODAS LAS INSTRUCCIONES ANTES DE USAR

**⚠️ ADVERTENCIA-Para reducir el riesgo de incendio, choque eléctrico, lesiones personales graves y daños a la propiedad, por favor tenga en cuenta lo siguiente:**

- Este aparato no está destinado para su uso por los niños. Mantenga el producto fuera del alcance de los niños y las mascotas. Precaución adicional es necesario cuando se utiliza este aparato cerca de niños.
- Asegúrese siempre de que el aparato está desenchufado de la toma de corriente y se haga enfriado antes de montar, desmontar, trasladar o limpiar.
- **No deje el aparato desatendido mientras está en uso. Siempre desenchufe el aparato de la toma de corriente cuando no esté en uso.**
- No sumerja la base, el cable de alimentación o el enchufe de este aparato ni exponga el cable o el enchufe en agua u otros líquidos.
- No utilice accesorios no recomendados o vendidos por el fabricante del aparato.
- No coloque electrodoméstico sobre o cerca de una hornilla de gas o eléctrica, en un horno caliente, u otras superficies calientes.
- Utilice el aparato en un área bien ventilada. Mantenga por lo menos 4-6 pulgadas de espacio en todos los lados del aparato para permitir la circulación de aire adecuada.
- Utilice el aparato sobre una mesa o superficie plana. Mantenga el producto lejos de cortinas, revestimientos de paredes, ropa, paños de cocina, u otros materiales inflamables.
- No enchufe ni desenchufe el aparato de la toma de corriente con las manos mojadas.
- Este aparato está destinado exclusivamente para el uso no comercial, no industrial, hogar de cocción de los alimentos para el consumo humano, no use el producto en exteriores o para cualquier otro propósito.
- No utilice el aparato vacío.
- No permita que el cable cuelgue del borde de la mesa o mostrador donde se puede tropezar con él ni tirar. No permita que el cable toque superficies calientes.
- No utilice el aparato si tiene un cable de alimentación dañado o cortado o el enchufe, si los cables están expuestos, en caso de mal funcionamiento, si se ha caído o dañado, o si la armadura del motor se ha caído o este expuesto al agua.
- Este aparato no tiene piezas que el usuario pueda reparar. No trate de examinar o reparar este aparato usted mismo.
- No ponga presión sobre el cable de alimentación que se conecta al aparato, ya que el cable de alimentación podría desgastarse y se rompa.
- Mantenga las manos, el cabello y utensilios lejos de los batidores mientras se usa para reducir el riesgo de lesiones personales o daños al aparato.
- Una espátula puede ser usada pero solo cuando el mezclador no está en uso.

**INSTRUCCIONES ESPECIALES:** Un cable de suministro eléctrico corto para reducir el riesgo de enredarse o tropezarse con un cable más largo. Un cable de extensión no se recomienda para su uso con este producto, pero si se debe utilizar:

- El voltaje eléctrico debe ser al menos tan grande como la del producto
- Organice el cable de extensión de manera que no cuelgue del mostrador o de la mesa donde alguien se pueda tropezar con él ni tirar.

**ADVERTENCIA:** Este producto está equipado con un enchufe polarizado (una pata es más ancha que la otra) para reducir el riesgo de descarga eléctrica. Esta es una característica de seguridad . El enchufe encajará en un tomacorriente polarizado de una sola manera. Si no puede insertar el enchufe en la toma de corriente , intente invertir el enchufe. Si aún así no encaja, comuníquese con un electricista calificado. No utilice nunca el enchufe con un cable de extensión a menos que pueda insertar completamente el enchufe en el cable de extensión. No altere el enchufe. No intente anular la característica de seguridad del enchufe polarizado.

**Partes:**

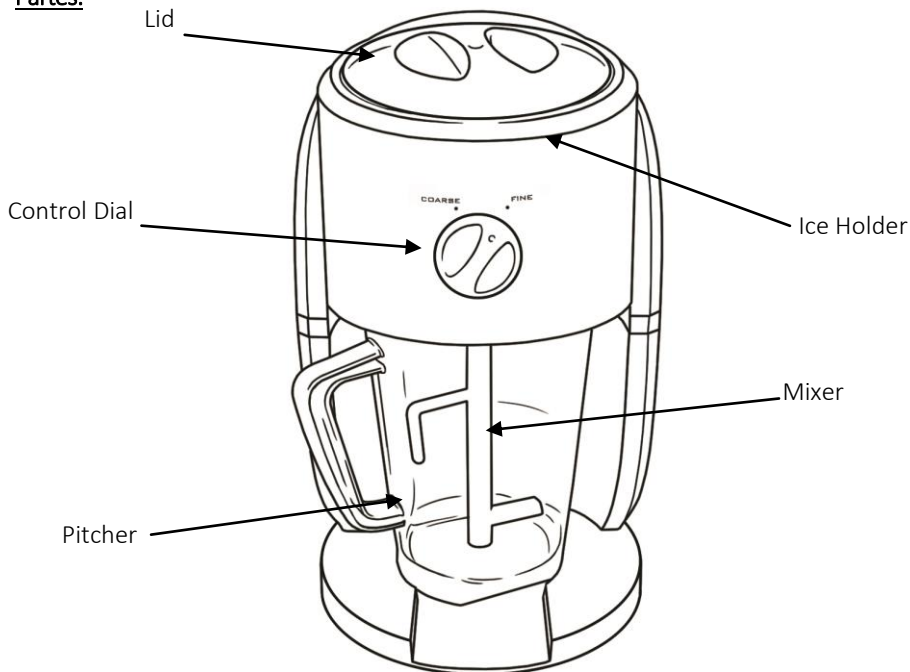

**GUARDE ESTAS INSTRUCCIONES  
COMO REFERENCIA**

**Antes del primer uso:** Por favor, compruebe todo el material de embalaje con cuidado antes de desechar, ya que puede haber piezas accesorias contenidas en el material de embalaje.

**Operación:**

1. Antes del primer uso, limpie todas las superficies con un paño húmedo y seque.
2. Coloque el soporte para hielo en el cuerpo principal y asegúrese de que esté asentado en el eje.
3. Gire el eje en la dirección de la flecha para bloquearlo en su posición.
4. Coloque la paleta mezcladora en la jarra. Si lo desea, agregue los ingredientes y luego inserte la jarra en la máquina. Gire hacia la derecha para bloquear en su lugar.
5. Use la perilla selectora para elegir la configuración deseada.
6. Coloque la tapa en la máquina, asegurándose de que las clavijas encajen en las ranuras y alinee con la pequeña flecha en la parte superior de la cubierta
7. Gire la cubierta hacia la izquierda, como se muestra, para encenderla.

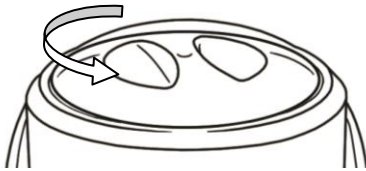
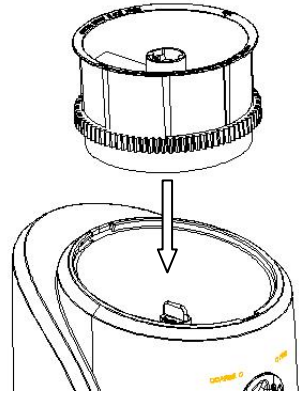

Atención: el primer uso puede causar un ligero olor o un poco de humo al calentarse, es normal. Este es un resultado de la reacción química del elemento de calentamiento. Se va rápidamente.

8. Gire la tapa en sentido horario para parar. Para quitar el tazón, gírelo hacia la izquierda, deslícelo hacia afuera y sirva.

**Limpieza:**

- Antes de limpiar, retire el cable de alimentación de la toma de corriente.
- No sumerja la carcasa con el motor en agua. No utilice detergentes abrasivos.
- Utilice solo una humedad para limpiar el exterior de la carcasa.

NOTA: NUNCA INMERSE EN AGUA. NO PONER EN LA LAVAVAJILLAS.

- Los componentes que han estado en contacto con los alimentos se pueden limpiar con agua jabonosa.

- Deje que las partes se sequen completamente antes de volver a montar el dispositivo.

Guardar en un lugar fresco y seco. Lejos del alcance de los nifios.



# IMPORTANTES MESURES DE SÉCURITÉ



Lorsque vous utilisez cet appareil ou tout autre appareil électrique, suivez toujours ces précautions de base, surtout en présence d'enfants.

## LISEZ TOUTES LES INSTRUCTIONS AVANT USAGE

**⚠ AVERTISSEMENT** – Pour réduire le risque d'incendie, d'électrocution, de blessures graves ou de dommages matériels, veuillez noter ce qui suit:

- Ce produit n'est pas destiné à être utilisé par des enfants. Gardez-le hors de portée des enfants et des animaux. Redoublez de prudence lorsque vous utilisez cet appareil à proximité d'enfants.
- Assurez-vous que l'appareil est débranché de la prise électrique et laissez-le refroidir avant de l'assembler, le démonter, le déplacer ou le nettoyer.
- **Ne laissez pas le produit sans surveillance lorsqu'il est en fonction. Débranchez-le toujours s'il n'est pas utilisé.**
- N'immergez pas l'appareil, le cordon d'alimentation ou la fiche et n'exposez pas le cordon ou la fiche à l'eau ou tout autre liquide.
- N'utilisez pas d'accessoires non recommandés ou vendus par le fabricant.
- Ne placez pas l'appareil sur ou près d'un brûleur à gaz ou électrique, dans un four chaud ou sur toute autre surface chaude.
- Utilisez ce produit dans un endroit bien aéré. Gardez au moins 4 à 6 pouces d'espace tout autour de l'appareil afin de permettre une circulation d'air adéquate.
- Utilisez cet appareil sur une table ou une surface plane. Gardez l'appareil éloigné des rideaux, tentures, vêtements, linges à vaisselle ou autres matériaux inflammables.
- Ne branchez ni débranchez l'appareil avec les mains mouillées.
- Ce produit n'est pas destiné à un usage commercial ou industriel, mais uniquement à un usage domestique pour la consommation d'aliments. N'utilisez pas l'appareil à l'extérieur ou à d'autres fins que celles prévues.
- Ne faites pas fonctionner cet appareil sans aliments.
- Ne laissez pas le cordon pendre d'une table ou d'un comptoir où l'on pourrait s'y suspendre ou trébucher. Évitez que le cordon touche des surfaces chaudes.
- Ne faites pas fonctionner l'appareil si le cordon d'alimentation ou la fiche sont endommagés ou coupés, si les fils sont à découvert, si l'appareil fonctionne mal, a subi une chute ou est endommagé, ou si le boîtier du moteur est tombé par terre ou a été exposé à l'eau.
- Ce produit ne contient aucune pièce réparable par l'utilisateur. Ne tentez pas d'examiner ou de réparer cet appareil vous-même.
- N'exercez aucune pression sur le cordon d'alimentation là où il se connecte à l'appareil, car il pourrait s'effiloche ou se briser.
- Afin de réduire le risque de blessures corporelles ou dommages à l'appareil, gardez les mains, les cheveux et les ustensiles loin des batteurs pendant que l'appareil fonctionne.
- Vous pouvez utiliser une spatule, mais uniquement quand l'appareil n'est pas en fonction.

**RECOMMANDATIONS ADDITIONNELLES:** Un court cordon d'alimentation est fourni afin de réduire les risques de s'enchevêtrer ou de trébucher dans un cordon plus long. L'utilisation d'une rallonge n'est pas recommandée avec ce produit, mais si elle doit être utilisée :

- La puissance nominale indiquée sur la corde doit être au moins aussi grande que celle de l'appareil;
- Installer la rallonge de façon à ce qu'elle ne pende pas du comptoir ou de la table où l'on pourrait s'y accrocher ou trébucher.

**AVERTISSEMENT:** Cet appareil est muni d'une fiche d'alimentation polarisée (une broche est plus large que l'autre). Il s'agit là d'une mesure de sécurité. Pour réduire le risque d'électrocution, la fiche doit être insérée d'une seule façon dans une prise de courant polarisée. Si le branchement n'est pas complet, inversez la fiche. Si la fiche ne s'insère toujours pas, contactez un électricien qualifié. N'utilisez jamais la fiche avec une rallonge, à moins de pouvoir l'insérer parfaitement dans la rallonge. Ne tentez pas de modifier la fiche polarisée et respectez à la lettre cette mesure de sécurité.

**Pièces:**

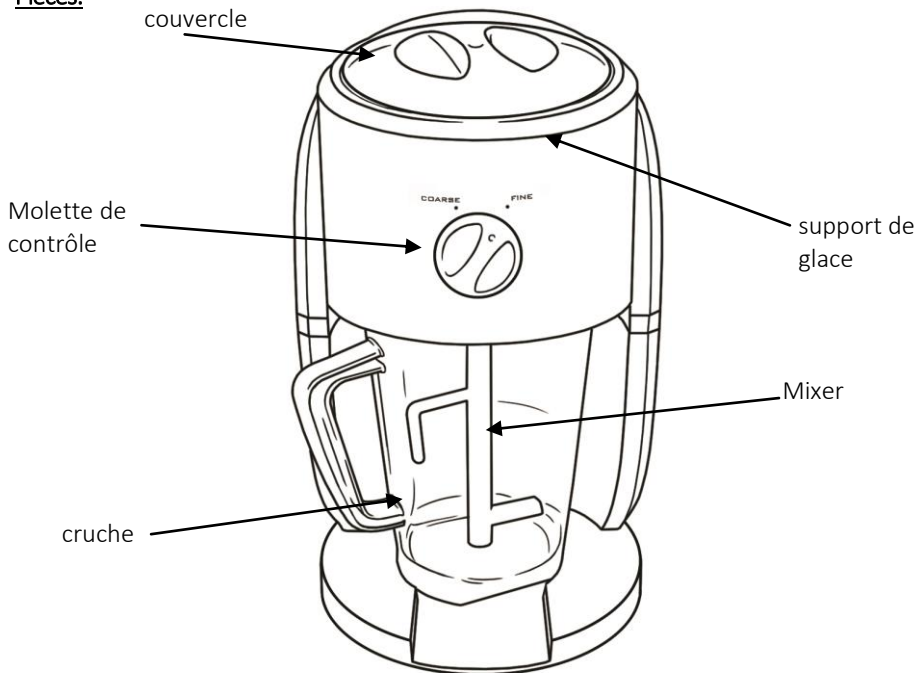

**CONSERVEZ CES INSTRUCTIONS  
À TITRE DE RÉFÉRENCE**

### Avant la première utilisation

IMPORTANT: Veuillez vérifier soigneusement tous les matériaux d'emballage avant de les jeter car il se peut que des pièces d'accessoires soient contenues dans le matériel d'emballage.

### Opération:

1. Avant la première utilisation, essuyez toutes les surfaces avec un chiffon humide et séchez.
2. Placez le porte-glace dans le corps principal et assurez-vous qu'il est assis sur la tige.
3. Tourner l'arbre dans le sens de la flèche pour le verrouiller.
4. Placez la palette de mélange dans le récipient. Si vous le souhaitez, ajoutez les ingrédients puis insérez le pichet dans la machine. Tournez dans le sens des aiguilles d'une montre pour verrouiller en place.
5. Utilisez le sélecteur pour choisir le réglage souhaité.
6. Placez le couvercle sur la machine, en veillant à ce que les ergots tiennent dans les rainures et s'alignent avec la petite flèche située en haut du capot.
7. Tournez le couvercle dans le sens anti-horaire, comme indiqué, pour l'allumer.

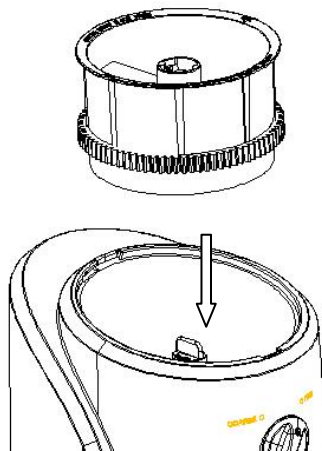
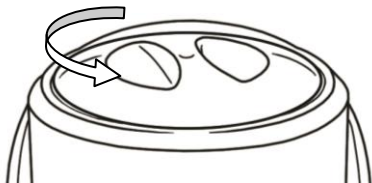

Attention: La première utilisation peut provoquer une légère odeur ou un léger tabagisme lors du chauffage, c'est normal. Ceci est le résultat de la réaction chimique de l'élément chauffant. Ça s'en va vite.

8. Tournez le couvercle dans le sens des aiguilles d'une montre pour arrêter. Pour retirer le bol, tournez dans le sens antihoraire, faites-le glisser et servez.

### Nettoyage:

- Avant le nettoyage, débranchez le cordon d'alimentation de la prise.
- N'immergez pas le boîtier avec le moteur dans l'eau. N'utilisez pas de détergents abrasifs.
- Utilisez uniquement un chiffon humide pour nettoyer l'extérieur du boîtier.

**REMARQUE:** NE JAMAIS IMMERGER DANS L'EAU. NE PAS METTRE AU LAVE-VAISSELLE.

- Les composants ayant été en contact avec des aliments peuvent être nettoyés à l'eau savonneuse.
- Laissez les pièces sécher complètement avant de remonter l'appareil.
- À conserver dans un endroit frais et sec. Loin des enfants.

