



WAFFLE CONE MAKER

WAFLERA / GAUFRIER

Model No.: TS-1405BL



Operating and Safety Instructions

Instrucciones de Operación y Seguridad

Consignes de sécurité et de fonctionnement

-FOR INDOOR HOUSEHOLD USE ONLY-

-SOLO PARA USO DOMESTICO-

-POUR USAGE DOMESTIQUE INTÉRIEUR SEULEMENT-

IMPORTANT SAFEGUARDS



When using this or any other electrical appliance, always follow these basic safety precautions, especially when children are present.

READ ALL INSTRUCTIONS BEFORE USE

⚠ WARNING-To reduce the risk of fire, electric shock, serious personal injury and property damage please note the following:

- This appliance is not intended for use by children. Keep the appliance out of the reach of children and pets. Extra caution is necessary when using this appliance near children.
- Always ensure the product is unplugged from the electrical outlet and allowed to cool before assembling, disassembling, relocating, or cleaning.
- **Do not leave the appliance unattended while it is in use. Always unplug the appliance from the electrical outlet when not in use.**
- Do not immerse or expose the Base, Power Cord, or Plug of this appliance in water or other liquids.
- Do not touch hot surfaces. Use protective oven mitts or gloves when removing the Lid or handling hot containers to avoid burns or personal injury.
- This appliance generates heat and steam during use. Please take the proper precautions to avoid burns, fire, and personal or property damage.
- Do not use attachments not recommended or sold by the Manufacturer.
- Do not place appliance on or near a hot gas or electric burner, in a heated oven, or other heated surfaces.
- Use extreme caution when moving an appliance containing food or liquids.
- Use the product in a well-ventilated area. Keep at least 4-6 inches of space on all sides of the product to allow adequate air circulation.
- Use appliance on a table or sturdy flat surface. Keep the appliance away from curtains, wall coverings, clothing, dishtowels, or other flammable materials.
- Do not plug or unplug the appliance from the electrical outlet with a wet hand.
- This appliance is intended solely for non-commercial, non-industrial, household use in cooking of food for human consumption; do not use the product outdoors or for any other purpose.
- Do not operate the appliance empty.
- Do not let cord hang over edge of table or counter where it may be tripped over or pulled. Do not allow cord to touch hot surfaces.
- Do not operate the appliance if it has a damaged power cord or plug, if wires are exposed, if it malfunctions, if it is dropped or damaged, or if the motor housing is dropped in or exposed to water.
- This appliance has no user-serviceable parts. Do not attempt to examine or repair this appliance yourself. Only qualified service personnel should perform any servicing.
- Do not put any stress on the power cord where it connects to the appliance, as the power cord could fray and break.
- This appliance does not have an "OFF" feature, to shut off please disconnect from power supply.

SPECIAL INSTRUCTIONS: A short power supply cord is provided to reduce the risk of becoming entangled in or tripping over a longer cord. An extension cord is not recommended for use with this product, but if one must be used:

- The marked electrical rating must be at least as great as that of the product.
- Arrange the extension cord so that it will not drape over the countertop or tabletop where it can be tripped over or pulled.

WARNING: This product is equipped with a polarized plug (one blade is wider than the other blade) to reduce the risk of electrical shock. This is a safety feature. The plug will fit into a polarized outlet only one way. If you are unable to insert the plug into the electrical outlet, try reversing the plug. If the plug still does not fit, contact a qualified electrician. Never use the plug with an extension cord unless you can fully insert the plug into the extension cord. Do not alter the plug. Do not attempt to defeat the safety purpose of the polarized plug.

Parts:

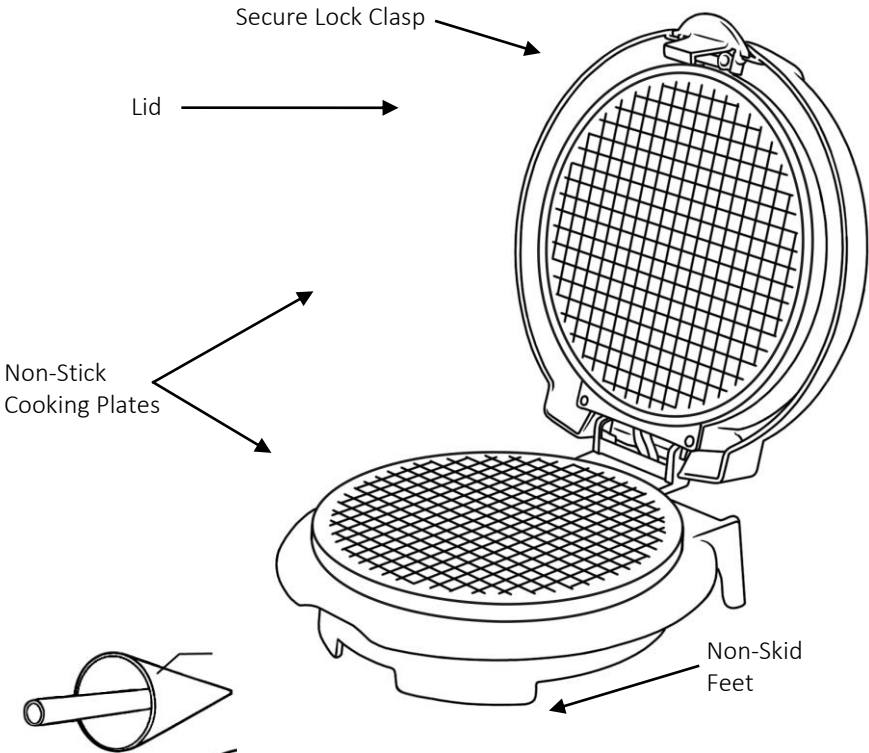

**SAVE THESE INSTRUCTIONS
FOR FUTURE REFERENCE**

Before First Use

IMPORTANT: Please check all packaging material carefully before discarding as there may be accessory parts contained within the packaging material.

Before your first use wipe down all surfaces with a damp cloth and then dry.

Using Your Waffle Maker:

WARNING: Avoid contact with hot parts.

1. Place your waffle maker on a sturdy and clean flat surface.
2. You can lightly coat the non-stick cooking plates with a small amount of vegetable oil. You can use a lightly coated paper towel or pastry brush. This helps to prolong the life of your non-stick.
3. Plug the product into an AC electrical outlet and preheat the appliance by closing the lid. The red power light will come on to indicate the appliance is preheating. The green ready light will come on to indicate it is ready to cook.

Attention: *First use may cause a slight odor or small smoking upon heating, it is normal. This is a result of the heating element chemical reaction. It quickly goes away.*

4. While the appliance preheats you can prepare the batter.
5. Once the green ready light has come on raise the lid using an oven mitt to prevent any burns. Pour your prepared mixture onto the cooking plate.

CAUTION: Do not overfill the product or operate it when empty.

6. Close the lid using the oven mitt and secure lock clasp in position.

NOTE: *Steam may be released from the appliance during cooking. Only handle the appliance using kitchen gloves to avoid burns.*

7. Cooking time generally ranges from 1-3 minutes and can vary depending on ingredients and consistency of your batter.
8. Once your Waffles have finished cooking, raise the lid with the oven mitt. Remove the Waffles using a plastic or wooden spoon, do not use metal utensils as they may scratch and damage the non-stick cooking surface.
9. Immediately use the "Cone Form" and fold the waffle over itself, overlapping itself. Let cool to hold shape, then set aside for use.
10. If you are cooking more than one batch of Waffles in a session, after the first batch lower the lid to maintain the heat level until its ready to cook the next batch.
11. When finished, unplug the appliance and allow it to cool.

Cleaning Your Waffle Maker:

WARNING: Always unplug the product and allow it to cool before cleaning or storing.

NOTICE: **Never immerse the waffle maker, plug or cord in water or any other liquid.**

- Make sure the appliance is completely cooled before handling.
- Clean the upper and lower non-stick plates using a damp nonabrasive cloth.
- Exterior of waffle maker can be cleaned with a damp cloth as well.
- Dry all parts thoroughly before storing or using again.
- Wrap the cord in the cord storage below the appliance. Store in a cool, dry place. Away from reach of children.

Waffle Cone Recipe

Ingredients:

| | | |
|----------------------------|--------------------------|-------------------|
| 1 C. Heavy Cream | 1 1/2 C. Flour | 1 Tbsp Cornstarch |
| 1 1/2 tsp. Vanilla Extract | 1/4 tsp. Ground Cinnamon | Oil, for the iron |
| 1 1/2 C. Powdered Sugar | Pinch Ground Nutmeg | |

Directions:

1. In a bowl with a whisk, whip the cream with the vanilla until mousse-like (it won't form peaks.)
2. Sift the remaining ingredients together and stir them into the cream to make a batter.
3. Let the batter sit for 30 minutes.

ONE YEAR LIMITED WARRANTY

 Write down the following information about your appliance to better help you obtain assistance or service if you ever need it.

CUSTOMER RECORD

Date of Purchase _____ Store/Dealer _____

Model/Item No: _____

THIS WARRANTY APPLIES TO PRODUCTS PURCHASED AND USED IN THE U.S. ONLY. This is the only express warranty for this product and is in lieu of any other warranty or condition. This product is warranted to be free from defects in material and workmanship for a period of one (1) year from the date of original purchase. During this period, your exclusive remedy is repair or replacement of this product, at our option; however, you are responsible for all costs associated with returning the product to us and our returning a product or component under this warranty to you. If the product or component is no longer available, we will replace with a similar one of equal or greater value. This warranty does not cover glass, filters, wear from normal use, use not in conformity with the printed directions, or damage to the product resulting from accident, alteration, abuse, or misuse.

 **THIS WARRANTY EXTENDS ONLY TO THE ORIGINAL CONSUMER PURCHASER. KEEP THE ORIGINAL SALES RECEIPT, AS PROOF OF PURCHASE IS REQUIRED TO MAKE A WARRANTY CLAIM.**

This warranty is void if the product is used for other than single-family household use or subjected to any voltage and waveform other than that specified on the rating label (E.G., 120V~60Hz). We exclude all claims for special, incidental, and consequential damages caused by breach of express or implied warranty. All liability is limited to the amount of the purchase price. Every implied warranty, including any statutory warranty or condition of merchantability or fitness for a particular purpose, is disclaimed except to the extent prohibited by law, in which case such warranty or condition is limited to the duration of this written warranty. This warranty gives you specific legal rights. You may have other legal rights that vary depending on where you live. Some states do not allow limitations on implied warranties or special, incidental, or consequential damages, so the foregoing limitations may not apply to you. To make a warranty claim do not return this appliance to the store.

TO OBTAIN WARRANTY SERVICE AND/OR TROUBLESHOOTING INFORMATION:

 Call Customer Service at 1-888-903-0060 in the U.S.

 Monday through Friday: 9:00am – 5:00pm PST.

 Email at info@brentwoodus.com

 Go online at www.brentwoodus.com

MEDIDAS DE SEGURIDAD IMPORTANTES

Al usar este o cualquier otro electrodoméstico, siga las precauciones básicas de seguridad, especialmente cuando niños están presentes.



LEA TODAS LAS INSTRUCCIONES ANTES DE USAR

⚠️ ADVERTENCIA-Para reducir el riesgo de incendio, choque eléctrico, lesiones personales graves y daños a la propiedad, por favor tenga en cuenta lo siguiente:

- Este producto no está destinado para su uso por los niños. Mantenga el producto fuera del alcance de los niños y las mascotas. Precaución adicional es necesario cuando se utiliza este aparato cerca de niños.
- Asegúrese siempre de que el producto está desenchufado de la toma de corriente y se deja enfriar antes de montar, desmontar, trasladar o limpiar.
- **No deje el producto desatendido mientras está en uso. Siempre desenchufe el producto de la toma de corriente cuando no esté en uso.**
- No sumerja la base, el cable de alimentación o el enchufe de este producto ni exponga el cable o el enchufe al agua u otros líquidos.
- No utilice accesorios no recomendados o vendidos por el fabricante del producto.
- No coloque electrodoméstico sobre o cerca de una hornilla de gas o eléctrica, en un horno caliente, u otras superficies calientes.
- Tenga mucho cuidado cuando mueva un aparato que contiene alimentos, agua u otros líquidos.
- Utilice el producto en un área bien ventilada. Mantenga por lo menos 4-6 pulgadas de espacio en todos los lados del producto para permitir la circulación de aire adecuada.
- Utilizar aparato sobre una mesa o superficie plana. Mantenga el producto lejos de cortinas, revestimientos de paredes, ropa, paños de cocina, u otros materiales inflamables.
- No enchufe ni desenchufe el producto de la toma de corriente con las manos mojadas.
- Este producto está destinado exclusivamente para el uso no comercial, no industrial, hogar de cocción de los alimentos para el consumo humano, no use el producto en exteriores o para cualquier otro propósito.
- No utilice el producto vacío.
- No permita que el cable cuelgue del borde de la mesa o mostrador donde se puede tropezar con él ni tirar. No permita que el cable toque superficies calientes.
- No utilice el producto si tiene un cable de alimentación dañado o cortado o el enchufe, si los cables están expuestos, en caso de mal funcionamiento, si se ha caído o dañado, o si la armadura del motor se ha caído o este expuesto al agua.
- Este producto no tiene piezas que el usuario pueda reparar. No trate de examinar o reparar este producto usted mismo.
- No ponga presión sobre el cable de alimentación que se conecta al producto, ya que el cable de alimentación podría desgastarse y se rompa.
- Esta waflera no tiene función de apagado. Para apagar por completo, desconéctelo de la red

INSTRUCCIONES ESPECIALES:

Un cable de suministro eléctrico corto para reducir el riesgo de enredarse o tropezarse con un cable más largo. Un cable de extensión no se recomienda para su uso con este producto, pero si se debe utilizar:

- El voltaje eléctrico debe ser al menos tan grande como la del producto
- Organice el cable de extensión de manera que no cuelgue del mostrador o de la mesa donde alguien se pueda tropezar con él ni tirar.

ADVERTENCIA: Este producto está equipado con un enchufe polarizado (una pata es más ancha que la otra) para reducir el riesgo de descarga eléctrica. Esta es una característica de seguridad. El enchufe encajará en un tomacorriente polarizado de una sola manera. Si no puede insertar el enchufe en la toma de corriente, intente invertir el enchufe. Si aún así no encaja, comuníquese con un electricista calificado. No utilice nunca el enchufe con un cable de extensión a menos que pueda insertar completamente el enchufe en el cable de extensión. No altere el enchufe. No intente anular la característica de seguridad del enchufe polarizado.

Partes:

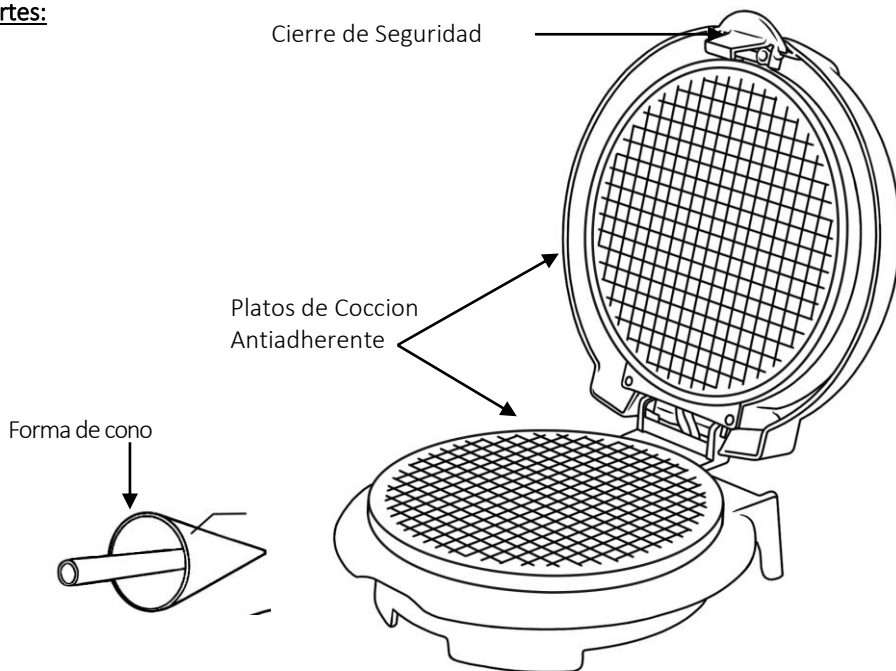

**GUARDE ESTAS INSTRUCCIONES
COMO REFERENCIA**

Como Usar su Waflera:

IMPORTANTE: Por favor, revise todo el material de empaque con cuidado antes de tirar ya que puede haber partes accesorias contenidas en el material de empaque.

Antes de su primer uso, limpie las superficies con un paño húmedo y seque bien.

ADVERTENCIA: Evite el contacto con partes calientes.

1. Coloque la waflera sobre una superficie limpia y plana. Conecte el producto a una toma de corriente y precaliente el aparato con la tapa cerrada.
2. Puede cubrir ligeramente los platos de cocción antiadherentes usando una toalla de papel ligeramente cubierta con aceite vegetal o una brocha de pastelería con aceite. Esto ayuda a prolongar la vida de la superficie antiadherente.

Atención: *El primer uso puede causar un ligero olor o pequeño humo ya que el aparato se calienta. Esto es normal y es resultado de la reacción química de calentamiento. Rápidamente se va.*

3. Cuando su waflera está en funcionamiento la luz roja (calentamiento) se enciende para indicar que la waflera se está calentando. Precalentamiento dura aproximadamente 3 minutos. La luz verde indicara que está listo para cocinar.
4. Mientras que su waflera está precalentando, puede preparar la masa para sus waffles.
5. Ya que la luz de calentamiento este encendida, levante la tapa usando un guante de cocina para evitar quemaduras.
6. Vierta la mezcla preparada en la placa de cocción, luego cierre la tapa y baje el bloqueo en su posición.

NOTA: *Vapor puede salir de la waflera durante uso. Use guantes para evitar quemaduras.*

7. El tiempo de cocción generalmente varía de 1 a 3 minutos y puede variar según los ingredientes y la consistencia de su masa.
8. Una vez que tus waffles hayan terminado de cocinar, levanta la tapa con el guante del horno. Retire los waffles con una cuchara de plástico o madera, no use utensilios de metal ya que pueden rayar y dañar la superficie de cocción antiadherente.
9. Inmediatamente use la "Forma de cono" y doble el waffle sobre sí mismo, superponiéndose. Dejar enfriar para mantener la forma, luego dejar de lado para su uso.
10. Una vez sus waffles han terminado de cocinar, levante la tapa con el guante de cocina. Retire los waffles utilizando una cuchara de plástico o madera para no dañar la superficie de cocción antiadherente.
11. Si usted está cocinando más de un lote de waffles en una sesión, después de que el primer lote, baje la tapa para mantener el nivel de calor hasta que de Nuevo este listo para cocinar. Después que termine desconecte la waflera de la toma de corriente y deje que se enfríe.

Como Limpiar su Waflera:

Advertencia: Siempre desconecte el producto y deje que se enfríe antes de limpiarlo o guardarlo.

NOTA: **Nunca sumerja la waflera, cuerda, o enchufe en agua u otro líquido.**

- Limpie los platos antiadherentes con un paño húmedo y jabón no abrasivo.
- El exterior de la waflera puede ser limpiada con un paño húmedo también.
- Enrolle el cable por debajo de la waflera.
- Guarde el aparato en un lugar fresco y seco, lejos de los niños y las o los lugares que puede representar una amenaza.

IMPORTANTES MESURES DE SÉCURITÉ



Lorsque vous utilisez cet appareil ou tout autre appareil électrique, suivez toujours ces précautions de base, surtout en présence d'enfants.

LISEZ TOUTES LES INSTRUCTIONS AVANT USAGE

⚠ AVERTISSEMENT -- Pour réduire le risque d'incendie, d'électrocution, de blessures graves ou de dommages matériels, veuillez noter ce qui suit:

- Ce produit n'est pas destiné à être utilisé par des enfants. Gardez-le hors de portée des enfants et des animaux. Redoublez de prudence lorsque vous utilisez cet appareil à proximité d'enfants.
- Assurez-vous que l'appareil est débranché de la prise électrique et laissez-le refroidir avant de l'assembler, le démonter, le déplacer ou le nettoyer.
- **Ne laissez pas le produit sans surveillance lorsqu'il est en fonction. Débranchez-le toujours s'il n'est pas utilisé.**
- N'immergez pas la base de l'appareil, le cordon d'alimentation ou la fiche et n'exposez pas le cordon ou la fiche à l'eau ou tout autre liquide.
- N'utilisez pas d'accessoires qui ne sont pas recommandés ou vendus par le fabricant.
- Ne placez pas l'appareil sur ou près d'un brûleur à gaz ou électrique, dans un four chaud ou sur toute autre surface chaude.
- Soyez extrêmement prudent lorsque vous déplacez un appareil contenant de l'eau ou tout autre liquide chaud.
- Utilisez ce produit dans un endroit bien aéré. Gardez au moins 4 à 6 pouces d'espace tout autour de l'appareil afin de permettre une circulation d'air adéquate.
- Utilisez l'appareil sur une surface plane ou une table. Gardez l'appareil éloigné des rideaux, tentures, vêtements, torchons ou autres matériaux inflammables.
- Ne branchez ni ne débranchez le produit avec les mains mouillées.
- Ce produit n'est pas destiné à un usage commercial ou industriel, mais uniquement à un usage domestique pour la consommation d'aliments. N'utilisez pas l'appareil à l'extérieur ou à d'autres fins que celles prévues.
- Ne faites pas fonctionner l'appareil sans aliments à l'intérieur.
- Ne laissez pas le cordon pendre d'une table ou d'un comptoir où l'on pourrait s'y suspendre ou trébucher. Évitez que le cordon touche les surfaces chaudes.
- Ne faites pas fonctionner l'appareil si le cordon d'alimentation ou la fiche sont endommagés ou coupés, si les fils sont à découvert, s'il fonctionne mal, s'il a subi une chute ou est endommagé, ou si le boîtier du moteur est tombé par terre ou a été exposé à l'eau.
- Ce produit ne contient aucune pièce réparable par l'utilisateur. Ne tentez pas d'examiner ou de réparer ce produit vous-même.
- Cet appareil n'est pas muni d'une fonction d'arrêt ("OFF"). Pour l'éteindre, veuillez le débrancher de la prise murale.

RECOMMANDATIONS ADDITIONNELLES : Un court cordon d'alimentation est fourni afin de réduire les risques de s'enchevêtrer ou de trébucher dans un cordon

plus long. L'utilisation d'une rallonge n'est pas recommandée avec ce produit, mais si elle doit être utilisée :

- La puissance nominale indiquée sur la corde doit être au moins aussi grande que celle de l'appareil;
- Installer la rallonge de façon à ce qu'elle ne pende pas du comptoir ou de la table où l'on pourrait s'y accrocher ou trébucher.

AVERTISSEMENT: Cet appareil est muni d'une fiche d'alimentation polarisée (une broche est plus large que l'autre). Il s'agit là d'une mesure de sécurité. Pour réduire le risque d'électrocution, la fiche doit être insérée d'une seule façon dans une prise de courant polarisée. Si le branchement n'est pas complet, inversez la fiche. Si la fiche ne s'insère toujours pas, contactez un électricien qualifié. N'utilisez jamais la fiche avec une rallonge, à moins de pouvoir l'insérer parfaitement dans la rallonge. Ne tentez pas de modifier la fiche polarisée et respectez à la lettre cette mesure de sécurité.

Pièces:

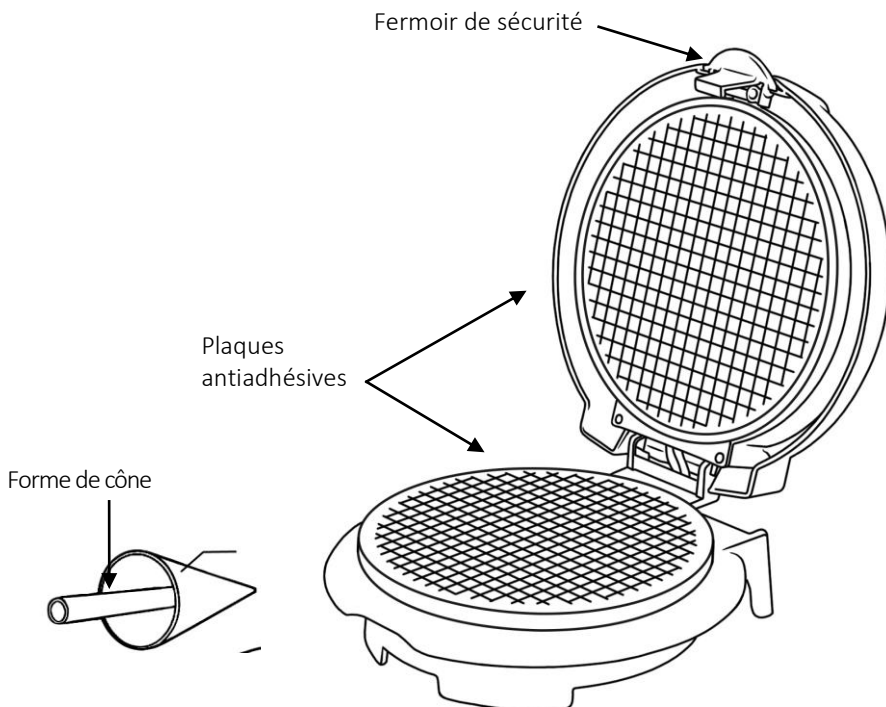

**CONSERVEZ CES INSTRUCTIONS
À TITRE DE RÉFÉRENCE**

Utilisation de Votre Gaufrier:

IMPORTANT: Vérifiez attentivement tout le matériel d'emballage avant de le jeter, car certains accessoires peuvent être restés à l'intérieur.

AVERTISSEMENT: Évitez de toucher les surfaces chaudes.

1. La surface de cuisson antiadhésive devrait être légèrement enduite d'un peu d'huile végétale.
*Cela devrait être fait périodiquement afin de préserver la surface antiadhésive.
2. Branchez l'appareil dans une prise électrique et préchauffez-le en fermant le couvercle. Lorsque l'appareil est mis sous tension, le voyant rouge s'allume pour indiquer que l'appareil préchauffe. Le voyant vert s'allumera lorsque le gaufrier sera prêt à cuire.

Attention: Une légère odeur ou un peu de fumée peuvent se dégager de l'appareil lors de la première utilisation. Cela est normal et est causé par la réaction chimique de l'élément chauffant. Le tout se résorbera rapidement.

3. Alors que l'appareil chauffe, vous pouvez préparer votre pâte à gaufres.
4. Une fois le voyant vert allumé, soulevez le couvercle avec un gant de cuisine pour éviter les brûlures. Versez le mélange sur la plaque de cuisson, puis fermez le couvercle et assurez-vous que le fermoir de sécurité est verrouillé.

REMARQUE: La vapeur peut être libérée par l'appareil pendant la cuisson. Pour votre sécurité, évitez tout contact avec la vapeur, car elle est très chaude et peut causer des brûlures.

5. La durée de cuisson varie généralement de 1 à 3 minutes et peut varier en fonction des ingrédients et de la consistance de votre pâte.
6. Une fois que vos gaufres ont fini de cuire, soulevez le couvercle avec le gant de cuisine. Retirez les gaufres à l'aide d'une cuillère en plastique ou en bois. N'utilisez pas d'ustensiles en métal car ils pourraient rayer et endommager la surface de cuisson antiadhésive.
7. Utilisez immédiatement la «forme de cône» et repliez la gaufre sur elle-même, en se chevauchant. Laissez refroidir pour conserver la forme, puis réserver pour l'utilisation. Si vous faites cuire plusieurs portions de gaufres à la fois, gardez le couvercle abaissé entre chaque addition pour maintenir le niveau de chaleur jusqu'à la prochaine portion.
8. Dès que vous aurez terminé la cuisson de vos gaufres, débranchez l'appareil et laissez-le refroidir.

Nettoyage de Votre Gaufrier:

Avertissement : Débranchez toujours l'appareil et laissez-le refroidir avant de le nettoyer ou le ranger.

AVIS : Ne plongez jamais le gaufrier, fiche ou le cordon dans l'eau ou tout autre liquide.

- Nettoyez les surfaces antiadhésives supérieure et inférieure avec un chiffon humide et non abrasif et séchez soigneusement.
- Essuyez l'extérieur de l'appareil avec un chiffon doux et humide et séchez-le.
- Enroulez le cordon dans son logement sous l'appareil. Conservez dans un endroit frais et sec. Loin des enfants.