



PERSIAN RICE COOKER
COCINA DE ARROZ PERSA / CUISEUR DE RIZ PERSAN

ITEM NO.: TS-1210S (10 CUPS), TS-1216 (16 CUPS)
AND TS-1020S (20 CUPS)



Operating and Safety Instructions

FOR INDOOR HOUSEHOLD USE ONLY

Instrucciones de Operación y Seguridad

SOLO PARA USO DOMESTICO

Consignes de Sécurité et de Fonctionnement

POUR USAGE DOMESTIQUE INTÉRIEUR SEULEMENT

IMPORTANT SAFEGUARDS



When using this or any other electrical appliance, always follow these basic safety precautions, especially when children are present.

READ ALL INSTRUCTIONS BEFORE USE

WARNING— To reduce the risk of fire, electric shock, serious personal injury and property damage please note the following:

- This product is not intended for use by children. Keep the product out of the reach of children and pets. Extra caution is necessary when using this appliance near children.
- Always ensure the product is unplugged from the electrical outlet and allowed to cool before assembling, disassembling, relocating, or cleaning it.
- **Do not leave the product unattended while it is in use. Always unplug the product from the electrical outlet when not in use.**
- Do not immerse the Base, Power Cord, or Plug of this product in or expose the Power Cord or Plug to water or other liquids.
- Do not touch hot surfaces. Use protective oven mitts or gloves to avoid burns or personal injury.
- Take proper precautions to prevent burns, fire, or personal or property damage as this appliance generates heat and steam during use.
- Do not use attachments not recommended or sold by the product manufacturer.
- Do not place on or near a hot gas or electric burner, in a heated oven, or other heated surfaces.
- Do not operate the product empty. Use extreme caution when moving an appliance containing hot food, water, or other liquids.
- Use the product in a well-ventilated area. Keep at least 4-6 inches of space on all sides of the product to allow adequate air circulation.
- Use appliance on a table or flat surface. Keep the product away from curtains, wall coverings, clothing, dishtowels, or other flammable materials.
- Do not plug or unplug the product from the electrical outlet with a wet hand.
- This product is intended solely for non-commercial, non-industrial, household use in cooking of food for human consumption; do not use the product outdoors or for any other purpose.
- Do not let cord hang over edge of table or counter where it may be tripped over or pulled. Do not allow cord to touch hot surfaces.
- Do not operate the product if it has a damaged or cut Power Cord or plug, if wires are exposed, if it malfunctions, if it is dropped or damaged, or is exposed to water.
- This appliance has no user-serviceable parts. Do not attempt to examine or repair this appliance yourself. Please review the Warranty Policy on Page 6.
- Do not put any stress on the power cord where it connects to the product, as the power cord could fray and break.

SPECIAL INSTRUCTIONS: A short power supply cord is provided to reduce the risk of becoming entangled in or tripping over a longer cord. An extension cord is not recommended for use with this product, but if one must be used:

- The marked electrical rating must be at least as great as that of the product.
- Arrange the extension cord so that it will not drape over the countertop or tabletop where it can be tripped over or pulled.

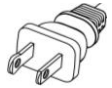

WARNING: This product is equipped with a polarized plug (one blade is wider than the other blade) to reduce the risk of electrical shock. This is a safety feature. The plug will fit into a polarized outlet only one way. If you are unable to insert the plug into the electrical outlet, try reversing the plug. If the plug still does not fit, contact a qualified electrician. Never use the plug with an extension cord unless you can fully insert the plug into the extension cord. Do not alter the plug. Do not attempt to defeat the safety purpose of the polarized plug.

Parts:

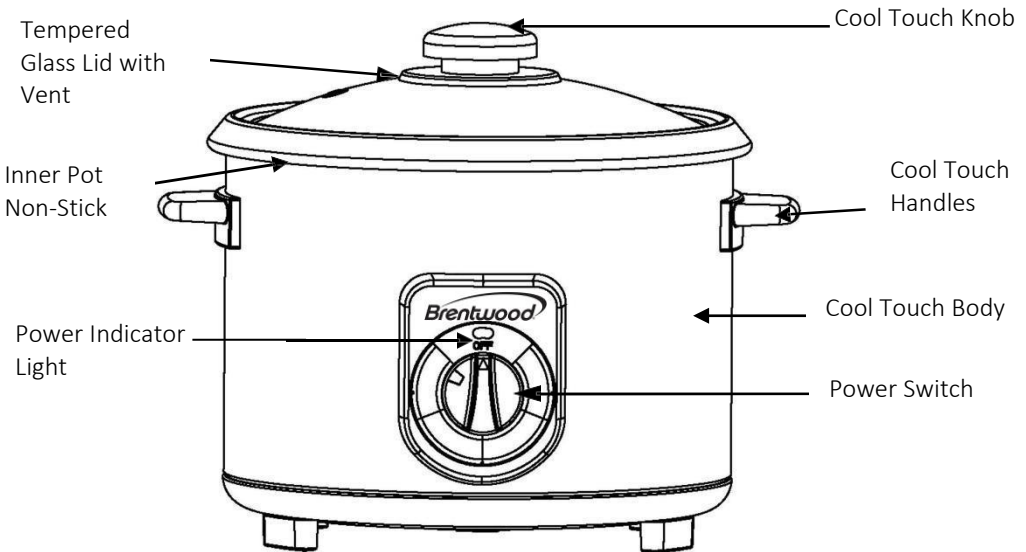

Before First Use

IMPORTANT: Please check all packaging material carefully for accessories before discarding.

WARNING: DO NOT PLACE ANY PART OF THE PRODUCT IN A DISHWASHER.

1. Place the Non-Stick Inner Pot into the Rice Cooker. Pour 2 cups of water into the Non-Stick Inner Pot and then and then cover with the Lid.
2. Plug the product into an electrical outlet, and then push the switch down to “Cook”.

Attention: First use may cause a slight odor or small smoking upon heating, it is normal. This is a result of the heating element chemical reaction. It quickly goes away.

3. After 20 min., pull the switch up, and then unplug the product from the electrical outlet.
4. Allow the product to cool then pour the water from the Liner, rinse and dry thoroughly.

**SAVE THESE INSTRUCTIONS
FOR FUTURE REFERENCE**

Using Your Rice Cooker:

WARNING: Avoid contact with Hot parts.

ATTENTION: Do not use the product to cook raw whole meats (e.g. roasts, steaks, etc.), whole chickens or other poultry, whole fish, or ground meats. Cook ground meats separately.

1. Using the measuring cup, measure rice and in a separate bowl rinse rice until water is relatively clear. Add rice to the Non-Stick Inner Pot. Then add the amount of water needed to cook the rice. Use the chart provided. Adjust the amount of ingredients to your personal taste. **CAUTION:** Do not overfill the product or operate it when empty.
2. Put water, rice, and table salt into the pan according to the following standard. Smooth the surface of rice in the pan by scoop etc. So that it becomes flat and level. Note (Recommended proportions).
3. Place the pan inside the cooker and cover with the lid. You may need to turn the pan slightly right and left to make sure it is in the proper position.
4. Plug the product into an electrical outlet, and then push the switch down to “Cook”. The indicator will light up when it is cooking. **NOTE: If the button is difficult to press down, the inner pot may not be inserted correctly, or the appliance may need to cool down.**
5. When heating is complete, the switch will pop up. You can then leave Rice covered for at least 15 minutes to steam the rice. The degree in brown of the cooked rice is related to the rice quality and the anticipate setting. Remove the lid and then remove the pan by using a piece of cloth or a mitten. Place the pan upside-down on the plate, remove the pan, and the cooked rice will remain in a molded shape.
6. Once finished, unplug the product. Remember to grasp the plug not the cord when unplugging.

WARNING: Always unplug the product from the electrical outlet when it is not in use or when left unattended. Keep body, pan and lid clean after every use.

NOTICE: Do not touch the ventilating hole while cooking or cooling as the steam is very hot and can burn.

Note: *The WARM setting will keep the contents warm.*

Cups of Raw Rice	Amount of Water to Add	Makes Cups of Cooked Rice	Table salt
2 Cups	2-3 Cups	4 Cups	1-1/2tsps
4 Cups	4-5 Cups	8 Cups	2tsps
5 Cups	5-6 Cups	10 Cups	2tsps
8 Cups	9-10 Cups	16 Cups	3tsps
10 Cups	11-12 Cups	20 Cups	4tsps

Note: Cooking Time Per Cups of Rice (Estimated based upon preference of rice crust.)

1 Cup – 15-60 Min.

2-4 Cups – 20-60 Min.



5-10 Cups – 30-60 Min.

Cleaning Your Rice Cooker:

WARNING: Always unplug the product and allow it to cool before cleaning or storing.

NOTICE: To avoid damaging the product, do not pour cold water into the Non-Stick Inner Pot after use and do not use abrasive cleaners/pads to clean any part of the product.

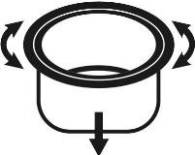
- Remove the Inner Pot and Lid from the Cooker. Wash these in warm soapy water. Do not use a scouring pad as this may damage the Non-Stick of the Inner Pot.
- Clean the outside of the Cooker with a clean damp cloth. Do not submerge any part of the cooker in water.
- You can also wipe the heating plate on the inside of the cooker with a damp cloth making sure to dry completely before re-using.
- Dry all parts thoroughly before storing or using again.

	<p>CAUTION BEFORE STARTING TO COOK, CLEAN THE BOTTOM OF THE INNER POT AND THE SURFACE OF THE HEATER PLATE, THEN TURN THE INNER POT CLOCKWISE AND ANTI - CLOCKWISE SO THAT IT SITS PROPERLY ONTO THE HEATER PLATE INSIDE THE RICE COOKER. OTHERWISE, THE RICE COOKER WILL NOT WORK OR WILL BE DAMAGED.</p>
	

ONE YEAR LIMITED WARRANTY

 Write down the following information about your appliance to better help you obtain assistance or service if you ever need it.

CUSTOMER RECORD

Date of Purchase _____ Store/Dealer _____

Model/Item No: _____

THIS WARRANTY APPLIES TO PRODUCTS PURCHASED AND USED IN THE U.S. ONLY.

This is the only express warranty for this product and is in lieu of any other warranty or condition. This product is warranted to be free from defects in material and workmanship for a period of one (1) year from the date of original purchase. During this period, your exclusive remedy is repair or replacement of this product, at our option; however, you are responsible for all costs associated with returning the product to us and our returning a product or component under this warranty to you. If the product or component is no longer available, we will replace with a similar one of equal or greater value. This warranty does not cover glass, filters, wear from normal use, use not in conformity with the printed directions, or damage to the product resulting from accident, alteration, abuse, or misuse.

 **THIS WARRANTY EXTENDS ONLY TO THE ORIGINAL CONSUMER PURCHASER. KEEP THE ORIGINAL SALES RECEIPT, AS PROOF OF PURCHASE IS REQUIRED TO MAKE A WARRANTY CLAIM.**

This warranty is void if the product is used for other than single-family household use or subjected to any voltage and waveform other than what is specified on the rating label (E.G., 120V~60Hz). We exclude all claims for special, incidental, and consequential damages caused by breach of express or implied warranty. All liability is limited to the amount of the purchase price. Every implied warranty, including any statutory warranty or condition of merchantability or fitness for a particular purpose, is disclaimed except to the extent prohibited by law, in which case such warranty or condition is limited to the duration of this written warranty. This warranty gives you specific legal rights. You may have other legal rights that vary depending on where you live. Some states do not allow limitations on implied warranties or special, incidental, or consequential damages, so the foregoing limitations may not apply to you. To make a warranty claim do not return this appliance to the store.

TO OBTAIN WARRANTY SERVICE AND/OR TROUBLESHOOTING INFORMATION:

 Call Customer Service at 1-888-903-0060 in the U.S.

 Monday through Friday: 9:00am – 5:00pm PST.

 Email: warranty@brentwoodus.com

 Go online at www.brentwoodus.com

PRECAUCIONES IMPORTANTES



Al usar este o cualquier otro electrodoméstico, siga las precauciones básicas de seguridad, especialmente cuando niños están presentes.

LEA TODAS LAS INSTRUCCIONES ANTES DE USAR

⚠️ ADVERTENCIA-Para reducir el riesgo de incendio, descarga eléctrica, lesiones personales graves y daños a la propiedad, por favor tenga en cuenta lo siguiente:

- Este producto no está destinado para su uso por los niños. Mantenga el producto fuera del alcance de los niños y las mascotas. Precaución adicional es necesario cuando se utiliza este aparato cerca de niños.
- Asegúrese siempre de que el producto está desenchufado de la toma de corriente y se deje enfriar antes de montar, desmontar, trasladar o limpiar.
- **No deje el producto desatendido mientras está en uso. Siempre desenchufe el producto de la toma de corriente cuando no esté en uso.**
- No sumerja la base, el cable de alimentación o el enchufe de este producto ni exponga el cable o el enchufe al agua u otros líquidos.
- No utilice accesorios no recomendados o vendidos por el fabricante del producto.
- No coloque electrodoméstico sobre o cerca de una hornilla de gas o eléctrica, en un horno caliente, u otras superficies calientes.
- Tenga mucho cuidado cuando mueva un aparato que contiene alimentos, agua u otros líquidos.
- Utilice el producto en un área bien ventilada. Mantenga por lo menos 4-6 pulgadas de espacio en todos los lados del producto para permitir la circulación de aire adecuada.
- Utilizar aparato sobre una mesa o superficie plana. Mantenga el producto lejos de cortinas, revestimientos de paredes, ropa, paños de cocina, u otros materiales inflamables.
- No enchufe ni desenchufe el producto de la toma de corriente con las manos mojadas.
- Este producto está destinado exclusivamente para el uso no comercial, no industrial, hogar de cocción de los alimentos para el consumo humano, no use el producto en exteriores o para cualquier otro propósito.
- No permita que el cable cuelgue del borde de la mesa o mostrador donde se puede tropezar. No permita que el cable toque superficies calientes.
- No utilice el producto si tiene un cable de alimentación dañado o cortado o el enchufe, si los cables están expuestos, en caso de mal funcionamiento, si se ha caído o dañado, o si la armadura del motor se ha caído o este expuestos al agua.
- Este aparato no tiene piezas que el usuario pueda reparar. No intente examinar o reparar este aparato usted mismo. Revise la política de garantía en la página 6.
- No ponga presión sobre el cable de alimentación que se conecta al producto, ya que el cable de alimentación podría desgaste y se rompa.
- No ponga líquidos o ingredientes directamente en la base, solo en la olla de cerámica.

INSTRUCCIONES ESPECIALES: Un cable de suministro eléctrico corto para reducir el riesgo de enredarse o tropezarse con un cable más largo. Un cable de extensión no se recomienda para su uso con este producto, pero si se debe utilizar:

- El voltaje eléctrico debe ser al menos tan grande como la del producto
- Organice el cable de extensión de manera que no cuelgue del mostrador o de la mesa donde alguien se pueda tropezar.

ADVERTENCIA: Este producto está equipado con un enchufe polarizado (una pata es más ancha que la otra) para reducir el riesgo de descarga eléctrica. Esta es una característica de seguridad. El enchufe encajará en un tomacorriente polarizado de una sola manera. Si no puede insertar el enchufe en la toma de corriente, intente invertir el enchufe. Si aún así no encaja, comuníquese con un electricista calificado. No utilice nunca el enchufe con un cable de extensión a menos que pueda insertar completamente el enchufe en el cable de extensión. No altere el enchufe. No intente anular la característica de seguridad del enchufe polarizado.



Partes:

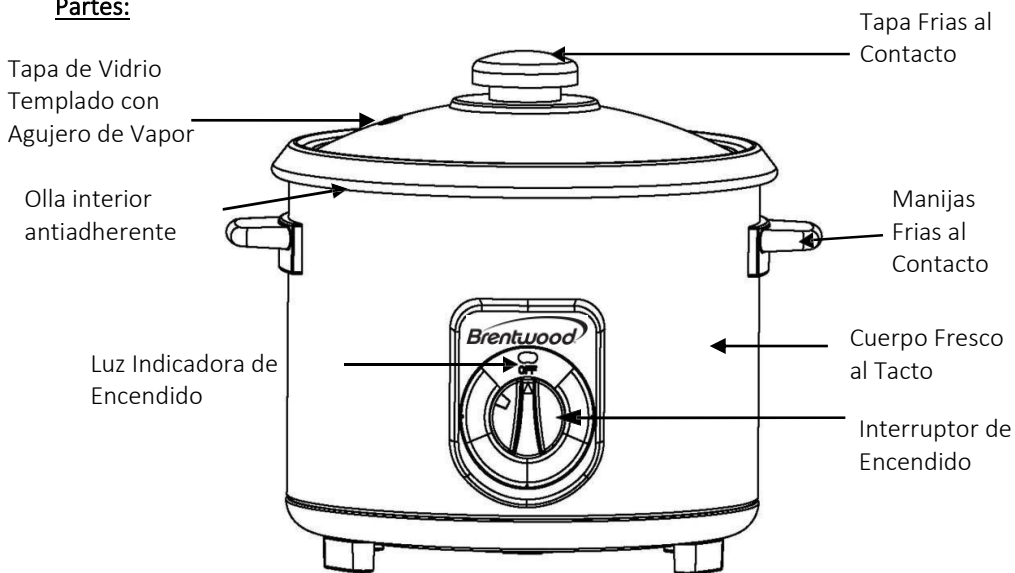

**GUARDE ESTAS INSTRUCCIONES
COMO REFERENCIA**

Antes del primer uso

IMPORTANTE: Por favor, compruebe cuidadosamente todo el material de embalaje en busca de accesorios antes de desecharlo.

ADVERTENCIA: NO COLOQUE NINGUNA PARTE DEL PRODUCTO EN EL LAVAVAJILLAS.

1. Coloque la olla interior antiadherente en la cocina de arroz. 2. Vierta 2 tazas de agua en la Olla Interior Antiadherente y luego, cúbrala con la Tapa.
2. Enchufe el producto en una toma de corriente eléctrica, y luego presione el interruptor hasta "Cook".

Atención: El primer uso puede causar un ligero olor o un pequeño humo al calentarlo, es normal. Esto es el resultado de la reacción química del elemento calefactor. Se desvanece rápidamente.

3. Después de 20 minutos, tire del interruptor hacia arriba, y luego desenchufe el producto de la toma de corriente.
4. Deje que el producto se enfríe y luego vierta el agua del revestimiento, enjuague y seque completamente.

Uso de su cocina de arroz:

ADVERTENCIA: Evite el contacto con las partes calientes.

ATENCIÓN: No utilice el producto para cocinar carnes enteras crudas (por ejemplo, asados, filetes, etc.), pollos enteros u otras aves de corral, pescado entero o carnes molidas. Cocine las carnes molidas por separado.

1. Usando la taza de medir, mida el arroz y en un tazón separado enjuague el arroz hasta que el agua esté relativamente clara. 2. Añada el arroz a la olla interior antiadherente. Luego agregue la cantidad de agua necesaria para cocinar el arroz. Use la tabla que se proporciona. Ajuste la cantidad de ingredientes a su gusto personal. **PRECAUCIÓN:** No llene demasiado el producto ni lo haga funcionar cuando esté vacío.
2. Ponga agua, arroz y sal de mesa en la olla de acuerdo con el siguiente estándar. Alise la superficie del arroz en la sartén con una cuchara, etc. Para que quede plana y nivelada. Nota (Proporciones recomendadas).
3. Coloque la olla en el interior de la cocina y cúbrala con la tapa. Es posible que tenga que girar el sartén ligeramente a la derecha y a la izquierda para asegurarte de que está en la posición correcta.
4. Enchufe el producto en una toma de corriente eléctrica y luego presione el interruptor hasta "Cook". El indicador se encenderá cuando esté cocinando. **NOTA:** Si el botón es difícil de presionar, es posible que la olla interna no esté insertada correctamente, o que el aparato necesite enfriarse.
5. Cuando se complete el calentamiento, el interruptor aparecerá. Entonces podrá dejar el arroz cubierto durante al menos 15 minutos para que se cocine al vapor. El grado en marrón del arroz cocido está relacionado con la calidad del arroz y el ajuste anticipado. Retire la tapa y luego retire la cacerola con un pedazo de tela o un guante. Ponga el sartén al revés en el plato, retire la sartén y el arroz cocido permanecerá en una forma moldeada.

6. Una vez terminado, desenchufe el producto. Recuerde que debe agarrar el enchufe y no el cable cuando lo desenchufe.

ADVERTENCIA: Siempre desenchufe el producto de la toma de corriente cuando no esté en uso o cuando se deje desatendido. Mantenga el cuerpo, la bandeja y la tapa limpios después de cada uso.

AVISO: No toque el orificio de ventilación mientras se cocina o se enfría, ya que el vapor está muy caliente y puede quemarse.

Nota: El ajuste de CALOR mantendrá el contenido caliente.

Tazas de Arroz Crudo	Cantidad de Agua a Añadir	Hace Tazas de Arroz Cocido	Sal de Mesa
2 Tazas	2-3 Tazas	4 Tazas	1-1/2 cda
4 Tazas	4-5 Tazas	8 Tazas	2 cda
5 Tazas	5-6 Tazas	10 Tazas	2 cda
8 Tazas	9-10 Tazas	16 Tazas	3 cda
10 Tazas	11-12 Tazas	20 Tazas	4 cda

Nota: Tiempo de cocción por taza de arroz (dependiendo de la preferencia de la corteza de arroz.)

1 Tazas - 15 -60 Min.

2-4 Tazas – 20-60 Min.



5-10 Tazas - 30-60 Min.

Limpieza de su cocina de arroz:

ADVERTENCIA: Siempre desenchufe el producto y deje que se enfríe antes de limpiarlo o guardarlo.

AVISO: Para evitar dañar el producto, no vierta agua fría en la olla interior antiadherente después de su uso y no utilice limpiadores/almoHADILLAS abrasivas para limpiar ninguna parte del producto.

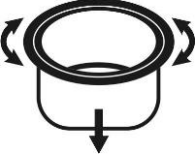
- Retire la olla interior y la tapa de la cocina. Lávelos en agua jabonosa tibia. No utilice un estropajo, ya que puede dañar el antiadherente de la olla interior.
- Limpie el exterior de la Olla con un paño limpio y húmedo. No sumerja ninguna parte de la cocina en agua.
- También puede limpiar la placa calefactora en el interior de la cocina con un paño húmedo asegurándose de que se seca completamente antes de volver a utilizarla.
- Seque bien todas las piezas antes de guardarlas o usarlas de nuevo.

	<p>PRECAUCIÓN ANTES DE EMPEZAR A COCINAR, LIMPIE EL FONDO DE LA OLLA INTERIOR Y LA SUPERFICIE DE LA PLACA CALENTADORA, LUEGO GIRE LA OLLA INTERIOR EN EL SENTIDO DE LAS AGUJAS DEL RELOJ Y EN SENTIDO CONTRARIO PARA QUE SE ASIENTE CORRECTAMENTE EN LA PLACA CALENTADORA DENTRO DE LA ARROCERA. DE LO CONTRARIO, LA ARROCERA NO FUNCIONARÁ O SE DAÑARÁ.</p>
	

IMPORTANTES MESURES DE SÉCURITÉ



Lorsque vous utilisez cet appareil ou tout autre appareil électrique, suivez toujours ces précautions de base, surtout en présence d'enfants.

LISEZ TOUTES LES INSTRUCTIONS AVANT USAGE

⚠ AVERTISSEMENT — Pour réduire le risque d'incendie, d'électrocution, de blessures graves ou de dommages matériels, veuillez noter ce qui suit:

- Ce produit n'est pas destiné à être utilisé par des enfants. Gardez-le hors de portée des enfants et des animaux. Redoublez de prudence lorsque vous utilisez cet appareil à proximité d'enfants.
- Assurez-vous que l'appareil est débranché de la prise électrique et laissez-le refroidir avant de l'assembler, le démonter, le déplacer ou le nettoyer.
- **Ne laissez pas le produit sans surveillance lorsqu'il est en fonction. Débranchez-le toujours s'il n'est pas utilisé.**
- N'immergez pas la base de l'appareil, le cordon d'alimentation ou la fiche et n'exposez pas le cordon ou la fiche à l'eau ou tout autre liquide.
- N'utilisez pas d'accessoires qui ne sont pas recommandés ou vendus par le fabricant.
- Ne placez pas l'appareil sur ou près d'un brûleur à gaz ou électrique, dans un four chaud ou sur toute autre surface chaude.
- Soyez extrêmement prudent lorsque vous déplacez un appareil contenant de l'eau ou tout autre liquide chaud.
- Utilisez ce produit dans un endroit bien aéré. Gardez au moins 4 à 6 pouces d'espace tout autour de l'appareil afin de permettre une circulation d'air adéquate.
- Utilisez l'appareil sur une surface plane ou une table. Gardez l'appareil éloigné des rideaux, tentures, vêtements, torchons ou autres matériaux inflammables.
- Ne branchez ni ne débranchez le produit avec les mains mouillées.
- Ce produit n'est pas destiné à un usage commercial ou industriel, mais uniquement à un usage domestique pour la consommation d'aliments. N'utilisez pas l'appareil à l'extérieur ou à d'autres fins que celles prévues.
- Ne faites pas fonctionner l'appareil sans aliments à l'intérieur.
- Ne laissez pas le cordon pendre d'une table ou d'un comptoir où l'on pourrait s'y suspendre ou trébucher. Évitez que le cordon touche les surfaces chaudes.
- Ne faites pas fonctionner l'appareil si le cordon d'alimentation ou la fiche sont endommagés ou coupés, si les fils sont à découvert, s'il fonctionne mal, s'il a subi une chute ou est endommagé, ou si le boîtier du moteur est tombé par terre ou a été exposé à l'eau.
- Cet appareil ne comporte aucune pièce réparable par l'utilisateur. N'essayez pas d'examiner ou de réparer cet appareil vous-même. Veuillez consulter la politique de garantie à la page 6.
- N'exercez aucune pression sur le cordon d'alimentation là où il se connecte à l'appareil, car il pourrait s'effiloche ou se briser.

RECOMMANDATIONS ADDITIONNELLES: Un court cordon d'alimentation est fourni afin de réduire les risques de s'enchevêtrer ou de trébucher dans un cordon plus long. L'utilisation d'une rallonge n'est pas recommandée avec ce produit, mais si elle doit être utilisée:

- La puissance nominale indiquée sur la corde doit être au moins aussi grande que celle de l'appareil.
- Installer la rallonge de façon à ce qu'elle ne pende pas du comptoir ou de la table où l'on pourrait s'y accrocher ou trébucher.

AVERTISSEMENT: Cet appareil est muni d'une fiche d'alimentation polarisée (une broche est plus large que l'autre). Il s'agit là d'une mesure de sécurité. Pour réduire le risque d'électrocution, la fiche doit être insérée d'une seule façon dans une prise de courant polarisée. Si le branchement n'est pas complet, inversez la fiche. Si la fiche ne s'insère toujours pas, contactez un électricien qualifié. N'utilisez jamais la fiche avec une rallonge, à moins de pouvoir l'insérer parfaitement dans la rallonge. Ne tentez pas de modifier la fiche polarisée et respectez à la lettre cette mesure de sécurité.



Les Pièces:

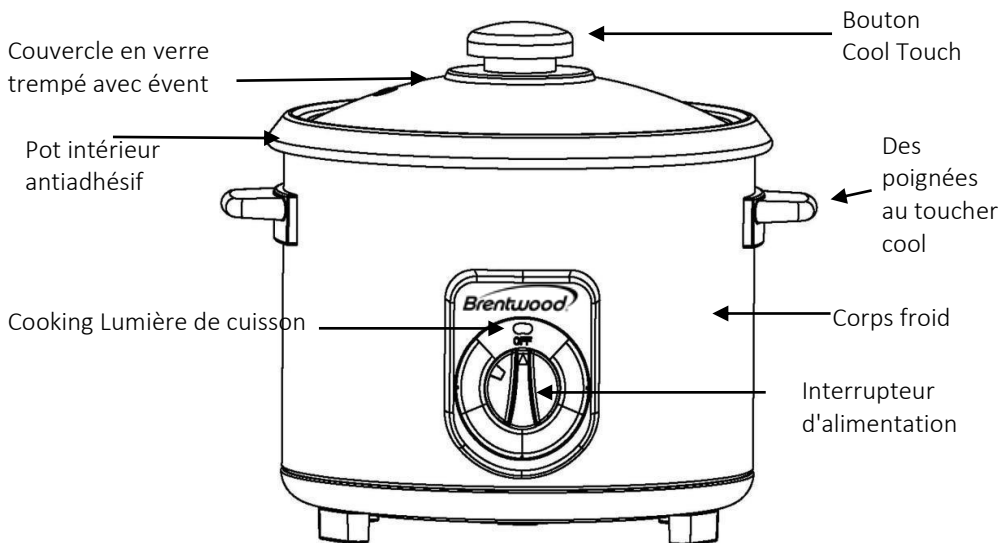

CONSERVEZ CES INSTRUCTIONS À TITRE DE RÉFÉRENCE

Avant la première utilisation

IMPORTANT: Veuillez vérifier soigneusement tous les matériaux d'emballage pour les accessoires avant de les jeter.

AVERTISSEMENT : NE METTEZ AUCUNE PARTIE DU PRODUIT DANS UN LAVE-VAISSELLE.

1. Placez le pot intérieur antiadhésif dans le cuiseur à riz. Versez 2 tasses d'eau dans le pot intérieur antiadhésif, puis recouvrez le pot avec le couvercle.
2. Branchez le produit sur une prise électrique, puis appuyez sur l'interrupteur pour le mettre en position "Cook".

Attention : La première utilisation peut provoquer une légère odeur ou un petit fumage lors du chauffage, c'est normal. Ceci est le résultat de la réaction chimique de l'élément chauffant. Elle disparaît rapidement.

3. Au bout de 20 minutes, tirez l'interrupteur vers le haut, puis débranchez le produit de la prise électrique.
4. Laissez le produit refroidir, puis versez l'eau du Liner, rincez et séchez soigneusement.

Utilisation de votre Cuiseur à Riz:

ADVERTENCIA: Évitez tout contact avec les parties chaudes.

ATTENTION: Ne pas utiliser le produit pour cuire des viandes entières crues (par exemple, des rôtis, des steaks, etc.), des poulets entiers ou d'autres volailles, des poissons entiers ou des viandes hachées. Cuire les viandes hachées séparément.

1. À l'aide de la tasse à mesurer, mesurez le riz et, dans un bol séparé, rincez le riz jusqu'à ce que l'eau soit relativement claire. Ajoutez le riz dans la marmite intérieure antiadhésive. Ajoutez ensuite la quantité d'eau nécessaire à la cuisson du riz. Utilisez le tableau fourni. Adaptez la quantité d'ingrédients à votre goût personnel. ATTENTION : Ne remplissez pas trop le produit et ne le faites pas fonctionner lorsqu'il est vide.
2. Mettez l'eau, le riz et le sel de table dans la casserole selon la norme suivante. Lissez la surface du riz dans la casserole à l'aide d'une cuillère, etc. pour qu'elle devienne plane et régulière. Remarque (proportions recommandées).
3. Placez la casserole à l'intérieur de la cuisinière et couvrez avec le couvercle. Vous devrez peut-être tourner légèrement la poêle à droite et à gauche pour vous assurer qu'elle est bien positionnée.
4. Branchez le produit sur une prise électrique, puis appuyez sur l'interrupteur pour le mettre en position "Cook". Le voyant s'allumera pendant la cuisson. REMARQUE : Si le bouton est difficile à enfoncer, il se peut que la casserole intérieure ne soit pas correctement insérée ou que l'appareil ait besoin de refroidir.
5. Lorsque le chauffage est terminé, l'interrupteur s'allume. Vous pouvez alors laisser le riz couvert pendant au moins 15 minutes pour le faire cuire à la vapeur. Le degré de brunissement du riz cuit est lié à la qualité du riz et au réglage de l'anticipation. Enlevez le couvercle puis retirez la casserole à l'aide d'un morceau de tissu ou d'une mitaine. Placez la casserole à l'envers sur l'assiette, retirez la casserole, et le riz cuit restera dans une forme moulée.
6. Une fois terminé, débranchez le produit. N'oubliez pas de saisir la fiche et non le cordon lors de la déconnexion.

AVERTISSEMENT: Débranchez toujours l'appareil de la prise électrique lorsqu'il n'est pas utilisé ou lorsqu'il est laissé sans surveillance. Gardez le corps, la cuve et le couvercle propres après chaque utilisation.

AVERTISSEMENT: Ne touchez pas l'orifice de ventilation pendant la cuisson ou le refroidissement car la vapeur est très chaude et peut brûler.

Remarque: le réglage WARM permet de garder le contenu chaud.

Tasses de riz cru	Quantité d'eau à ajouter	Fait des tasses de riz cuit	Sel de table
2 Coupes	2-3 Coupes	4 Coupes	1-1/2tsps
4 Coupes	4-5 Coupes	8 Coupes	2tsps
5 Coupes	5-6 Coupes	10 Coupes	2tsps
8 Coupes	9 -10 Coupes	16 Coupes	3tsps
10 Coupes	11-12 Coupes	20 Coupes	4tsps

Note : Temps de cuisson par tasse de riz (estimation)

1 tasse – 15-60 min. / 2-4 tasses – 20-60 min. / 5-10 tasses - 30-60 min.

Nettoyage de votre cuiseur de riz:

AVERTISSEMENT: Débranchez toujours le produit et laissez-le refroidir avant de le nettoyer ou de le ranger.

AVERTISSEMENT: Pour éviter d'endommager le produit, ne versez pas d'eau froide dans le pot intérieur antiadhésif après utilisation et n'utilisez pas de nettoyeurs/tampons abrasifs pour nettoyer une partie du produit.

- Retirez le pot intérieur et le couvercle de la cuisinière. Lavez-les à l'eau chaude savonneuse. N'utilisez pas de tampon à récurer, car cela pourrait endommager l'antiadhésif du pot intérieur.
- Nettoyez l'extérieur de la cocotte avec un chiffon propre et humide. Ne plongez aucune partie de la cocotte dans l'eau.
- Vous pouvez également essuyer la plaque chauffante de l'intérieur de la cocotte avec un chiffon humide en veillant à ce qu'elle sèche complètement avant de la réutiliser.
- Séchez bien toutes les pièces avant de les ranger ou de les réutiliser.

