

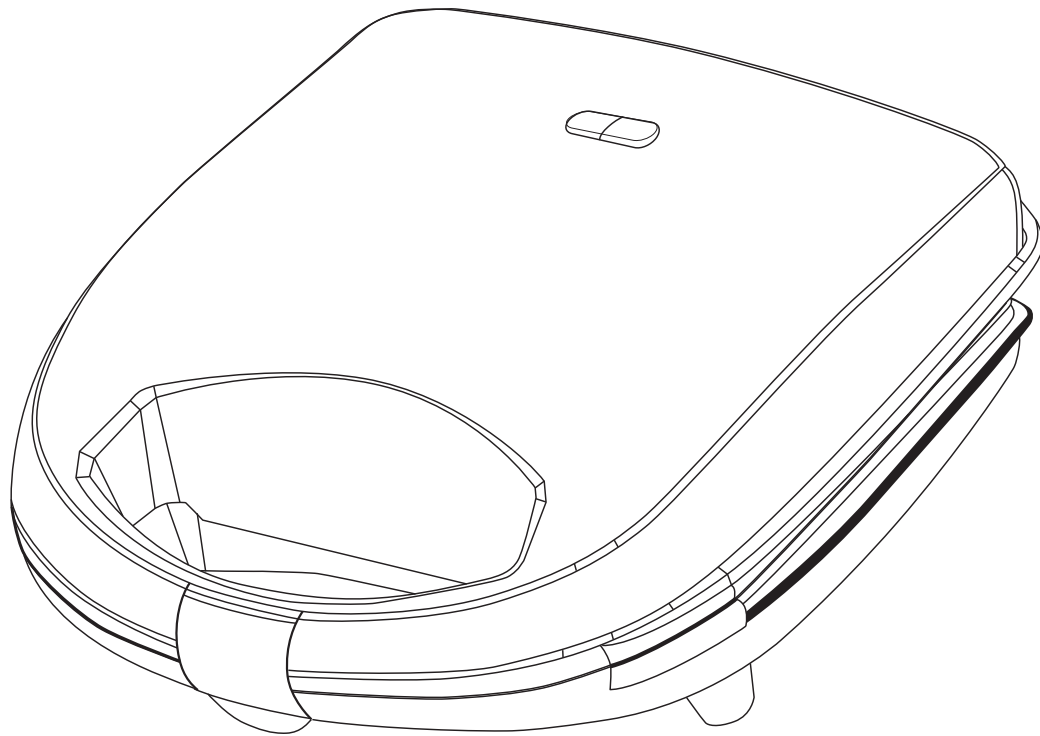

SANDWICH MAKER
SANDWICHERA
PREPARATEUR DE SANDWICH
Model: VSM-201G | VSM-201GBL



Operating and Safety Instructions
FOR INDOOR HOUSEHOLD USE ONLY

IMPORTANT SAFEGUARDS

When using this or any other electrical appliance, always follow safety precautions, especially when children are present.



- **Read all instructions before operating the appliance.**
- Do not touch hot surfaces. Use handles or knobs.
- To protect against electric shock, fire, or injury to persons, **DO NOT IMMERSE CORD, PLUG, OR BASE UNIT IN WATER** or other liquids.
- Close supervision is necessary when any appliance is used by or near children.
- Do not operate any appliance with a damaged cord or plug, after the appliance has malfunctioned, or has been damaged in any manner.
- Always unplug the appliance from the outlet when not in use and allow it to cool completely before cleaning or handling.
- The use of accessory attachments not recommended by the manufacturer may result in fire, electric shock, or injury to persons.
- Do not let the power cord hang over the edge of a table or countertop or touch hot surfaces.
- Do not place the appliance on or near a hot burner or inside the oven.
- Do not use outdoors or for commercial purposes.
- Use appliance only as described in this instruction manual.
- Do not use on wet surfaces or with wet hands.
- Do not operate by means of an external timer or separate remote-control system.
- Do not use parts other than those provided with this appliance.
- Do not use with a voltage other than indicated on the appliance rating label and in these instructions.
- Do not attempt maintenance or disassemble the appliance. Please contact info@selaproducts.com for warranty service.

SPECIFICATIONS

Voltage and Frequency	120V~60Hz
Rated Power	760W

READ AND SAVE THESE INSTRUCTIONS FOR INDOOR HOUSEHOLD USE ONLY

PARTS IDENTIFICATION

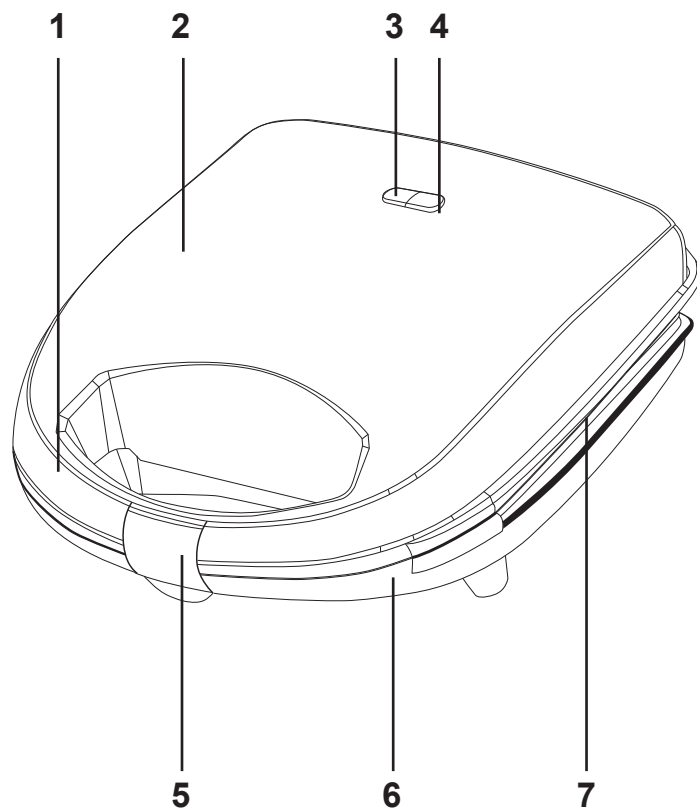

1. Handle
2. Upper Housing
3. Power Indicator Light
4. Ready Indicator Light
5. Handle Lock
6. Bottom Housing
7. Nonstick Plates

BEFORE FIRST USE

- Read all instructions carefully and save them for future reference.
- Remove all packaging materials. You may want to keep the box and packing materials for use at a later date.
- Set the appliance on a dry, clean, and flat surface.
- Clean the Cooking Plates by wiping with a warm, damp sponge or cloth
- Dry with a cloth or paper towel.
- For best results, lightly coat the cooking plates with a little cooking oil or cooking spray.
Notice: When your appliance is heated for the first time, it may emit slight smoke or odor. This is normal with many heating appliances. This does not affect the safety of your appliance.

Notice: When your appliance is heated for the first time, it may emit slight smoke or odor. This is normal with many heating appliances. This does not affect the safety of your appliance.

HOW TO USE

- Close the appliance and plug it into the wall outlet. You will notice that the Power Indicator is on, indicating that the appliance has begun preheating.
- It will take approximately 3 to 5 minutes to reach the desired temperature. Then the Ready Indicator Light will be on.

- Open the lid and put the food on the bottom cooking plate.
- Close the lid. The Ready Indicator Light will be off.
- Cook for approximately 3 to 5 minutes, until the Ready Indicator Light illuminates again, or until golden brown, adjusting the time to suit your own individual taste.
- When the food is cooked, use the Handle to open the lid. Remove the food with the help of a heat-proof plastic or wooden spatula. Never use metal tongs, metal spatulas, knives, or other metal silverware as these can cause damage to the non-stick coating of the cook plates.
- Once you are finished cooking, disconnect the plug from the wall outlet and leave the unit open to cool.

CLEANING AND CARE

- Always unplug the appliance and allow it to cool before cleaning. The unit is easier to clean when it is just slightly warm. There is no need to disassemble the appliance for cleaning.
- Never immerse the appliance in water or place in a dishwasher.
- To clean, simply wipe the cooking plates with a soft sponge, towel, or paper towel and remove any food residue.
- For baked-on food lightly moisten the residual food residue on the plates with a warm water and dish soap mixture. Use a nonabrasive plastic scouring pad or a wet towel and remove the food residue.
- Do not use anything abrasive that can scratch or damage the non-stick coating.
- Wipe the outside of the appliance with a damp cloth only. Do not clean the outside with any abrasive scouring pad or steel wool, as this will damage the finish.
- Remove and empty the drip tray after each use and wash the tray in warm, soapy water. Avoid the use of scouring pads or harsh detergents as they may damage the surface. Rinse and dry thoroughly with a clean, soft cloth and replace.

STORAGE

- Always unplug the appliance before storing it.
- Always make sure the appliance is cool and dry before storing.
- Cord wraps around the unit for convenient, upright storage.

ONE-YEAR LIMITED WARRANTY

Please note the following information in the event you need support or service. Attach your receipt to your warranty.

CUSTOMER RECORD

Date of Purchase _____

Store/Dealer _____

Model/Item No: _____

THIS WARRANTY APPLIES TO PRODUCTS PURCHASED AND USED IN THE CONTINENTAL U.S. AND CANADA ONLY. This is the only express warranty for this product and is in lieu of any other warranty or condition. This product is warranted to be free from defects in material and workmanship for a period of one (1) year from the date of original purchase. During this period, your exclusive remedy is repair or replacement of this product, at our option; however, you are responsible for all costs associated with returning the product to us and our returning a product or component under this warranty to you. If the product or component is no longer available, we will replace it with a similar one of equal or greater value. This warranty does not cover glass, filters, wear from normal use, use not in conformity with the printed directions, or damage to the product resulting from accident, alteration, abuse, or misuse.

THIS WARRANTY EXTENDS ONLY TO THE ORIGINAL CONSUMER PURCHASER. KEEP THE ORIGINAL SALES RECEIPT, AS PROOF OF PURCHASE IS REQUIRED, TO MAKE A WARRANTY CLAIM. This warranty is void if the product is used for other than single-family household use or subjected to any voltage and waveform other than what is specified on the rating label (E.G., 120V~60Hz). We exclude all claims for special, incidental, and consequential damages caused by breach of express or implied warranty. All liability is limited to the amount of the purchase price.

TO OBTAIN WARRANTY SERVICE AND/OR TROUBLESHOOTING INFORMATION:

Call Customer Service at 405-513-6100 in the U.S.

Monday through Friday: 9:00am – 5:00pm CST

Email: *info@selaproducts.com*



SANDWICH MAKER

SANDWICHERA

PREPARATEUR DE SANDWICH

Model: VSM-201G | VSM-201GBL

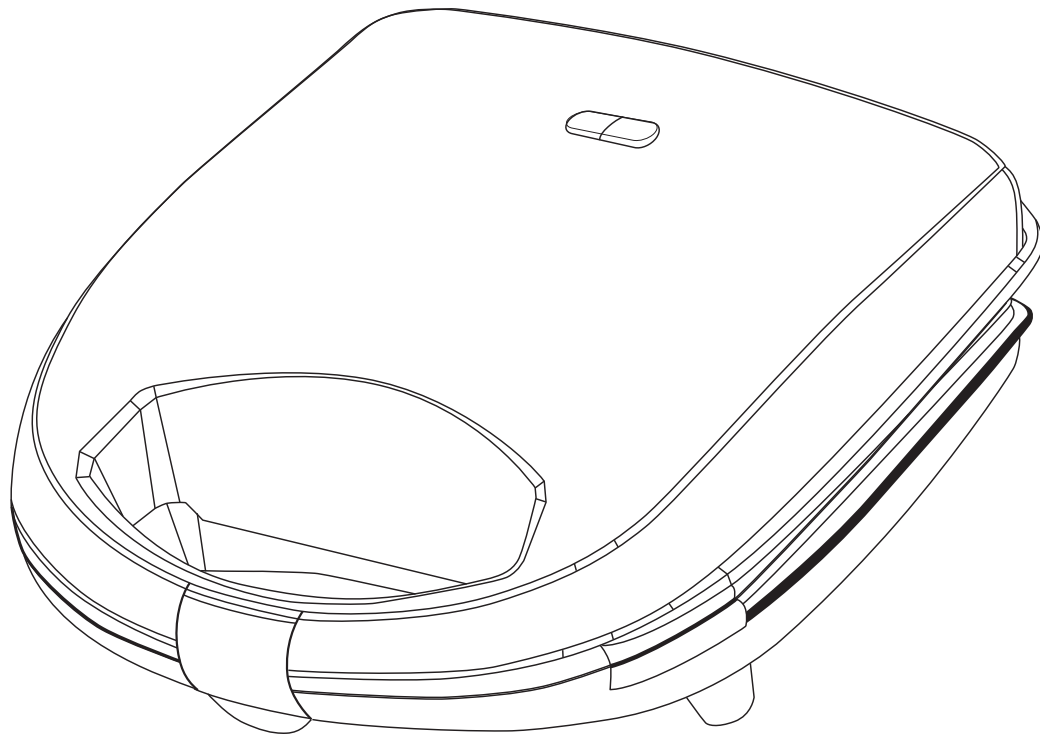

Instrucciones de funcionamiento y seguridad
SOLO PARA USO DOMÉSTICO EN INTERIORES

SALVAGUARDAS IMPORTANTES

Cuando utilice este o cualquier otro aparato eléctrico, siga siempre las precauciones de seguridad, especialmente cuando haya niños presentes.



- **Lea todas las instrucciones antes de usar**
- Es necesaria una estrecha supervisión cuando cualquier aparato es utilizado por niños o cerca de ellos.
- No usar al aire libre o con fines comerciales.
- No usar en superficies mojadas o con las manos mojadas.
- Para protegerse contra incendios, descargas eléctricas y lesiones personales, **NO SUMERJA EL APARATO, EL CABLE NI EL ENCHUFE** en agua u otros líquidos
- No permita que el cable de alimentación cuelgue del borde de la mesa o mostrador, ni que toque superficies calientes.
- No colocar sobre o cerca de un quemador caliente a gas o eléctrico o un horno caliente.
- No opere por medio de un temporizador externo o un sistema de control remoto separado.
- No toque la placa caliente ni la superficie de la parrilla. Use el asa. Se debe tener mucho cuidado al mover un aparato.
- No utilizar piezas distintas a las provistas con este aparato.
- No usar con un voltaje que no sea el indicado en la etiqueta de clasificación del aparato y en estas instrucciones.
- No operar si el cable de alimentación o el enchufe están dañados o después de que el aparato haya fallado o resulte dañado de alguna manera
- Use solo como se describe en este manual de instrucciones.
- Desenchufar del tomacorriente cuando no esté en uso y antes de limpiarlo. Deje que se enfríe antes de poner o quitar piezas y antes de limpiar el aparato.
- No intente realizar tareas de mantenimiento ni desmontar el aparato. Póngase en contacto con info@selaproducts.com para el servicio de garantía.

ESPECIFICACIONES

Voltaje y frecuencia	120V~60Hz
Potencia nominal	760W

LEA Y GUARDE ESTAS INSTRUCCIONES ÚNICAMENTE PARA USO DOMÉSTICO INTERIOR

IDENTIFICACIÓN DE PIEZAS

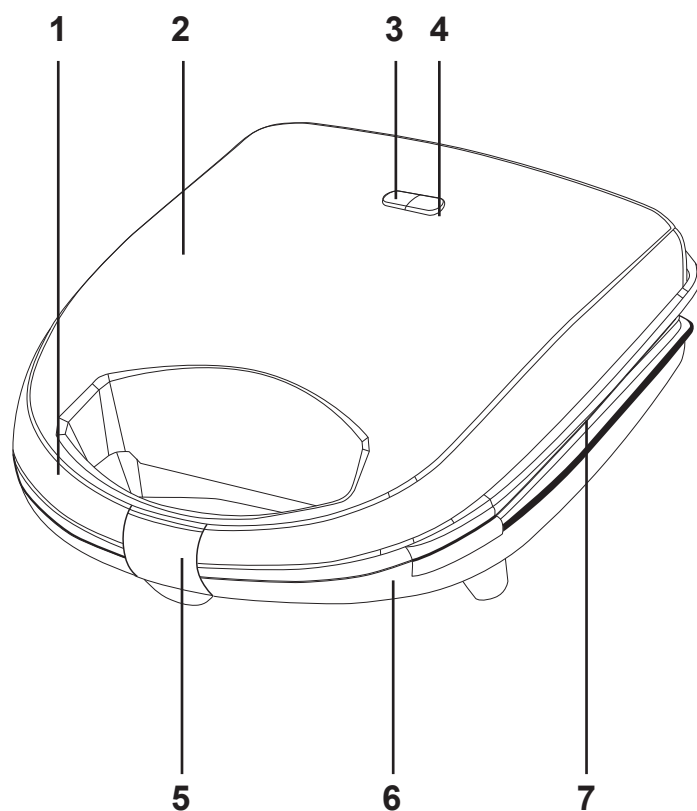

1. Asa
2. Carcasa Superior
3. Luz Indicadora De Encendido
4. Luz indicadora de Listo
5. Bloqueo del asa
6. Carcasa inferior
7. Placas Antiadherentes

ANTES DEL PRIMER USO

- Lea todas las instrucciones cuidadosamente y guárdelas para futuras consultas.
- Retire todos los materiales de embalaje. Es posible que desee conservar la caja y los materiales de embalaje para usarlos a futuro.
- Coloque el aparato sobre una superficie seca, limpia y plana.
- Limpie las placas de cocción con una esponja o un paño húmedo y tibio
- Seque con un paño o toalla de papel.
- Para obtener los mejores resultados, cubra ligeramente las placas de cocción con un poco de aceite o rocío vegetal.

Aviso: cuando su electrodoméstico se calienta por primera vez, puede emitir un ligero humo u olor. Esto es normal con muchos aparatos que generan calor. Esto no afecta la seguridad de su aparato.

CÓMO UTILIZAR

- Cierre el aparato y conéctelo a la toma de corriente. Notará que el indicador de encendido está encendido, lo que indica que el aparato ha comenzado a precalentarse.
- Tardará aproximadamente 3 a 5 minutos en alcanzar la temperatura deseada. Luego se encenderá la luz indicadora de Listo.

- Abra la tapa y coloque los alimentos en la placa de cocción inferior.
- Cierre la tapa. Se apagará la luz indicadora de Listo.
- Cocine durante aproximadamente 3 a 5 minutos, hasta que la luz indicadora de Listo se ilumine nuevamente, o hasta que el sándwich esté dorado, ajustando el tiempo para que se adapte a su gusto individual.
- Cuando la comida esté cocinada, use el asa para abrir la tapa. Retire la comida con la ayuda de una espátula resistente al calor de plástico o de madera. Nunca use pinzas de metal, espátulas de metal, cuchillos u otros cubiertos de metal, ya que pueden dañar el revestimiento antiadherente de las placas de cocción.
- Una vez que haya terminado de cocinar, desconecte el enchufe del tomacorriente y deje la unidad abierta para que se enfríe.

LIMPIEZA Y CUIDADO

- Siempre desenchufe el aparato y deje que se enfríe antes de limpiarlo. La unidad es más fácil de limpiar cuando está ligeramente tibia. No es necesario desmontar el aparato para limpiarlo.
- Nunca sumerja el aparato en agua ni lo coloque en un lavavajillas.
- Para limpiar, simplemente limpie las placas de cocción con una esponja suave, una toalla o una toalla de papel y elimine cualquier residuo de comida.
- Para alimentos que se han pegado durante la cocción, humedezca ligeramente los restos de comida en los platos con una mezcla de agua tibia y detergente. Utilice un estropajo de plástico no abrasivo o una toalla húmeda y elimine los residuos de comida.
- No utilice nada abrasivo que pueda rayar o dañar el revestimiento antiadherente.
- Limpie el exterior del aparato únicamente con un paño húmedo. No limpie el exterior con ningún estropajo abrasivo o lana de acero, ya que esto dañará el acabado.
- Retire y vacíe la bandeja de goteo después de cada uso y lave la bandeja con agua tibia y jabón. Evite el uso de estropajos o detergentes fuertes, ya que pueden dañar la superficie. Enjuague y seque bien con un paño limpio y suave y vuelva a colocarlo.

ALMACENAMIENTO

- Desenchufe siempre el aparato antes de guardarlo.
- Siempre asegúrese de que el aparato esté frío y seco antes de guardarlo.
- El cable se envuelve alrededor de la unidad para un almacenamiento conveniente y vertical.

GARANTÍA LIMITADA DE UN AÑO

Tenga en cuenta la siguiente información en caso de que necesite soporte o servicio. Adjunte su recibo a su garantía.

REGISTRO DE CLIENTES

Fecha de compra _____

Tienda/Distribuidor _____

Número de modelo/artículo: _____

ESTA GARANTÍA SE APLICA A LOS PRODUCTOS COMPRADOS Y UTILIZADOS EN LOS EE. UU. CONTINENTALES

Y CANADÁ SOLAMENTE. Esta es la única garantía expresa para este producto y reemplaza a cualquier otra garantía o condición. Este producto está garantizado contra defectos de material y mano de obra durante un período de un (1) año a partir de la fecha de compra original. Durante este período, su único recurso es la reparación o el reemplazo de este producto, a nuestra elección; sin embargo, usted es responsable de todos los costos asociados con la devolución del producto y la devolución de un producto o componente a usted mismo bajo esta garantía. Si el producto o componente ya no está disponible, lo reemplazaremos por uno similar de igual o mayor valor. Esta garantía no cubre el vidrio, los filtros, el desgaste por el uso normal, el uso que no cumple con las instrucciones impresas o el daño al producto que resulte de un accidente, alteración, abuso o mal uso.

ESTA GARANTÍA SE EXTIENDE ÚNICAMENTE AL COMPRADOR CONSUMIDOR ORIGINAL. CONSERVE EL RECIBO DE VENTA ORIGINAL, YA QUE SE REQUIERE PRUEBA DE COMPRA, PARA HACER UNA RECLAMACIÓN DE GARANTÍA.

Esta garantía queda anulada si el producto se usa para un uso que no sea el doméstico de una sola familia o si se somete a cualquier voltaje y forma de onda que no sean los especificados en la etiqueta de clasificación (EG, 120 V~60 Hz). Excluimos todos los reclamos por daños especiales, incidentales y consecuentes causados por el incumplimiento de la garantía expresa o implícita. Toda responsabilidad se limita al monto del precio de compra.

**PARA OBTENER SERVICIO DE GARANTÍA Y/O INFORMACIÓN
DE SOLUCIÓN DE PROBLEMAS:**

Llame a Servicio al Cliente al 405-513-6100 en los EE. UU.

Lunes a viernes: 9:00 a. m. a 5:00 p. m. CST

Correo electrónico: info@selaproducts.com



SANDWICH MAKER

SANDWICHERA

PREPARATEUR DE SANDWICH

Model: VSM-201G | VSM-201GBL

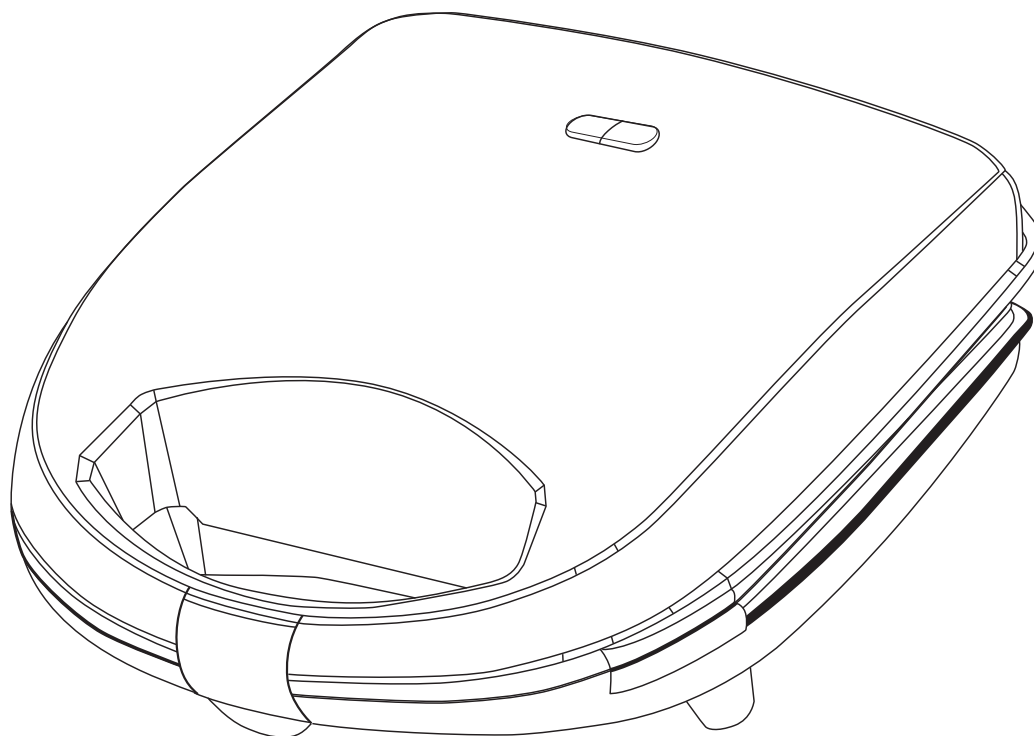

Instructions d'utilisation et de sécurité

POUR UN USAGE DOMESTIQUE À L'INTÉRIEUR UNIQUEMENT

PRÉCAUTIONS IMPORTANTES

Lors de l'utilisation de cet appareil ou de tout autre appareil électrique, suivez toujours les consignes de sécurité, en particulier lorsque des enfants sont présents.



- **Lire Toutes Les Instructions avant d'utiliser l'appareil**
- Une surveillance accrue est nécessaire lors de l'utilisation de tout appareil par des enfants ou à proximité d'eux.
- Ne pas utiliser à l'extérieur ou à des fins commerciales.
- Ne pas utiliser sur une surface mouillée ou avec des mains mouillées.
- Pour éviter tout risque d'incendie, d'électrocution et de blessure, **NE PAS IMMERGER L'APPAREIL, LE CORDON OU LE FIL** dans l'eau ou tout autre liquide
- Ne laissez pas le cordon d'alimentation pendre sur le bord de la table ou du comptoir, ou en contact avec des surfaces chaudes.
- Ne pas placer sur ou à proximité d'un brûleur à gaz ou électrique chaud ou d'un four chauffant.
- Ne pas faire fonctionner l'appareil au moyen d'une minuterie externe ou d'un système de contrôle à distance séparé.
- Ne touchez pas la plaque chauffante ou la surface du gril. Utilisez la poignée. Une extrême prudence doit être exercée lors du déplacement d'un appareil.
- N'utilisez pas de pièces autres que celles fournies avec cet appareil.
- Ne pas utiliser l'appareil avec une tension différente de celle indiquée sur la plaque signalétique de celui-ci et dans ces instructions.
- Ne pas utiliser l'appareil si le cordon d'alimentation ou la fiche sont endommagés ou après une défaillance ou un dommage quelconque de l'appareil
- Utilisez l'appareil uniquement comme décrit dans ce manuel d'instructions.
- Débranchez la prise lorsqu'il n'est pas utilisé et avant de le nettoyer. Laissez l'appareil refroidir avant de mettre ou d'enlever des pièces et avant de le nettoyer.
- N'essayez pas de faire l'entretien ou de démonter l'appareil. Veuillez contacter info@selaproducts.com pour le service de garantie.

CARACTÉRISTIQUES

Tension et fréquence	120V~60Hz
Puissance nominale	760W

LISEZ ET CONSERVEZ CES INSTRUCTIONS POUR UN USAGE DOMESTIQUE À L'INTÉRIEUR UNIQUEMENT

IDENTIFICATION DES PIÈCES

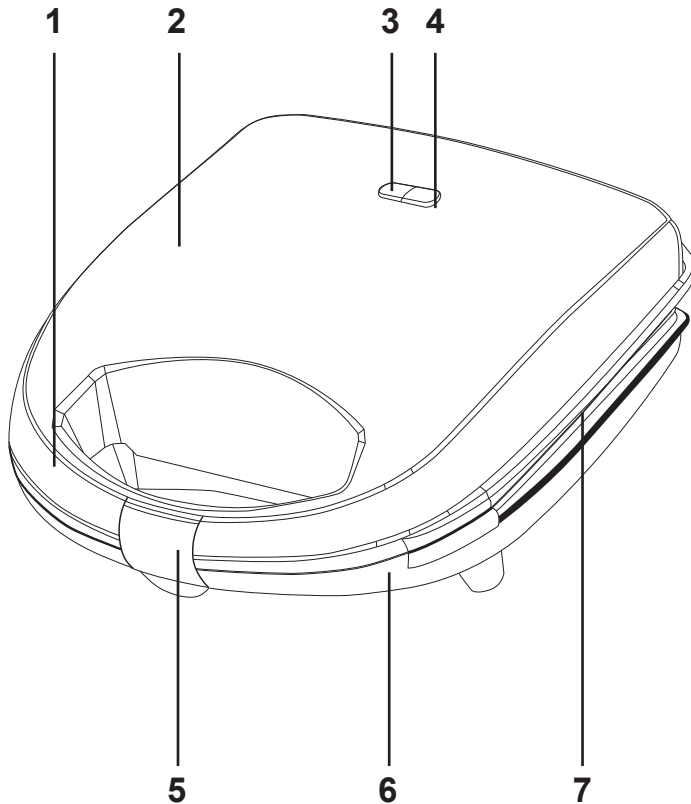

1. Poignée
2. Boîtier supérieur
3. Voyant lumineux d'alimentation
4. Voyant lumineux Prêt à l'emploi
5. Verrouillage de la poignée
6. Boîtier inférieur
7. Plaques antiadhésives

AVANT LA PREMIÈRE UTILISATION

- Lisez attentivement toutes les instructions et conservez-les pour les consulter dans le futur.
- Retirez tous les matériaux d'emballage. Vous voudrez peut-être conserver la boîte et les matériaux d'emballage pour les utiliser plus tard.
- Placez l'appareil sur une surface sèche, propre et plane.
- Nettoyez les plaques de cuisson en les essuyant avec une éponge ou un chiffon chaud et humide
- Séchez-les avec un chiffon ou un essuie-tout.
- Pour de meilleurs résultats, enduisez légèrement les plaques de cuisson d'un peu d'huile ou de spray de cuisson.

Avis : Lorsque votre appareil est chauffé pour la première fois, il peut dégager une légère fumée ou odeur. C'est normal avec de nombreux appareils chauffants. Cela n'affecte pas la sécurité de votre appareil.

MODE D'EMPLOI

- Fermez l'appareil et branchez-le dans la prise de courant. Vous remarquerez que le voyant lumineux d'alimentation est allumé, ce qui indique que l'appareil a commencé à préchauffer.
- Il faudra environ 3 à 5 minutes pour atteindre la température voulue. Ensuite, le voyant lumineux Prêt à l'emploi s'allumera.

- Ouvrez le couvercle et placez les aliments sur la plaque de cuisson inférieure.
- Fermez le couvercle. Le voyant lumineux Prêt à l'emploi s'éteindra.
- Laissez cuire pendant environ 3 à 5 minutes, jusqu'à ce que le voyant lumineux Prêt à l'emploi s'allume à nouveau, ou jusqu'à ce que la viande soit dorée, en ajustant le temps de cuisson à votre goût.
- Lorsque les aliments sont cuits, utilisez la poignée pour ouvrir le couvercle. Retirez les aliments à l'aide d'une spatule en plastique ou en bois résistante à la chaleur. N'utilisez jamais de pinces, de spatules, de couteaux ou d'autres ustensiles en métal, car ils peuvent endommager le revêtement antiadhésif des plaques de cuisson.
- Une fois la cuisson terminée, débranchez la fiche de la prise de courant et laissez l'appareil ouvert pour qu'il refroidisse.

NETTOYAGE ET ENTRETIEN

- Débranchez toujours l'appareil et laissez-le refroidir avant de le nettoyer. L'appareil est plus facile à nettoyer lorsqu'il est légèrement chaud. Il n'est pas nécessaire de démonter l'appareil pour le nettoyer.
- Ne jamais plonger l'appareil dans l'eau ou le placer dans un lave-vaisselle.
- Pour le nettoyage, il suffit d'essuyer les plaques de cuisson à l'aide d'une éponge douce, d'une serviette ou d'un essuie-tout et d'éliminer tout résidu alimentaire.
- Pour les aliments cuits, mouillez légèrement les résidus d'aliments sur les plaques avec un mélange d'eau chaude et de savon à vaisselle. Utilisez une éponge en plastique non abrasive ou une serviette humide pour enlever les résidus alimentaires.
- N'utilisez aucun produit abrasif qui pourrait rayer ou endommager le revêtement antiadhésif.
- Pour nettoyer l'extérieur de l'appareil, utilisez uniquement un chiffon humide. Ne nettoyez pas l'extérieur de l'appareil avec une éponge abrasive ou de la laine d'acier, car cela endommagerait la finition.
- Retirez et videz le bac d'égouttement après chaque utilisation et lavez-le avec de l'eau chaude et du savon. Évitez d'utiliser des éponges abrasives ou des détergents puissants, car ils pourraient endommager la surface. Rincez et séchez soigneusement avec un chiffon propre et doux et remettez-le en place.

RANGEMENT

- Débranchez toujours l'appareil avant de le ranger.
- Assurez-vous toujours que l'appareil est froid et sec avant de le ranger.
- Le cordon s'enroule autour de l'appareil pour un rangement pratique et vertical.

GARANTIE LIMITÉE D'UN AN

Veillez noter les informations suivantes au cas où vous auriez besoin d'assistance ou de service. Joignez votre reçu à votre garantie.

DOSSIER CLIENT

Date d'achat _____

Magasin/Revendeur _____

Modèle/N° d'article : _____

CETTE GARANTIE S'APPLIQUE AUX PRODUITS ACHETÉS ET UTILISÉS AUX ÉTATS-UNIS ET AU CANADA UNIQUEMENT. Ceci est la seule garantie pour ce produit et remplace toute autre garantie ou condition. Ce produit est garanti exempt de défauts de matériaux et de fabrication pendant une période d'un (1) an à compter de la date d'achat d'origine. Pendant cette période, votre recours exclusif est la réparation ou le remplacement de ce produit, à notre choix ; cependant, vous êtes responsable de tous les coûts associés au retour du produit et au retour d'un produit ou d'un composant sous cette garantie. Si le produit ou le composant n'est plus disponible, nous le remplacerons par un produit similaire de valeur égale ou supérieure. Cette garantie ne couvre pas le verre, les filtres, l'usure due à une utilisation normale, une utilisation non conforme aux instructions imprimées ou les dommages au produit résultant d'un accident, d'une altération, d'un abus ou d'une mauvaise utilisation.

CETTE GARANTIE COUVRE UNIQUEMENT À L'ACHETEUR INITIAL. CONSERVEZ LE REÇU DE VENTE ORIGINAL, CAR UNE PREUVE D'ACHAT EST REQUISE, POUR FAIRE UNE DEMANDE DE PRISE EN GARANTIE.

Cette garantie est annulée si le produit est utilisé à des fins autres qu'un usage domestique unifamilial ou soumis à une tension et à une forme d'onde autres que celles spécifiées sur l'étiquette signalétique (par exemple, 120 V~60 Hz). Nous excluons toutes les réclamations pour les dommages spéciaux, fortuits et conséquents causés par une violation de garantie expresse ou implicite. Toute responsabilité est limitée au montant du prix d'achat.

POUR OBTENIR UN SERVICE DE PRISE EN GARANTIE ET/OU DES INFORMATIONS DE DÉPANNAGE :

Appelez le service client au 405-513-6100 aux États-Unis
Du lundi au vendredi : de 9h00 à 17h00 CST
Courriel: info@selaproducts.com



Customer Service: 405-513-6100
Monday through Friday: 9:00am – 5:00pm CST
Email: info@selaproducts.com